



MODERN

X EXPERTOS EN PARQUET®

ORAC®
DECOR

Sin límites La mente no tiene límites. La creatividad pura siempre estará por encima de los códigos prescritos porque la fantasía es incontrolable y no se le puede obligar a que cumpla con ellos. Esto es MODERN. Las posibilidades son ilimitadas.



Índice

Las nuevas decoraciones de Orac Decor® ofrecen libertad para diseñar y comunicarse. Igual que los modernistas han utilizado las nuevas tecnologías para sorprender a través de simetrías, proporciones y la sencillez, nuestros cinco grupos de productos te permiten infundir arquitectura e interiores con tu personalidad, sin restricciones. Líneas puras, acabados sorprendentes o elementos decorativos y luminosos que cuentan su propia historia: todo está en tus manos.



Cornisas



Molduras



Zócalos



Iluminación indirecta



Elementos decorativos

P.006 Los diseñadores hablan
P.014 Libertad de pensar y obrar
P.016 Un espacio personal
P.022 El universo y más allá
P.024 Mapa del mundo
P.026 ORAC® Headquarters
P.030 Una visita al laboratorio

P.034 De acampada con Pascal
P.038 Arte con Orac Decor®
P.040 Sostenibilidad
P.042 Inspiración
P.056 Modernidad frente a tradición
P.058 Descripción del producto
P.076 El acabado perfecto



www.interiorismo.com

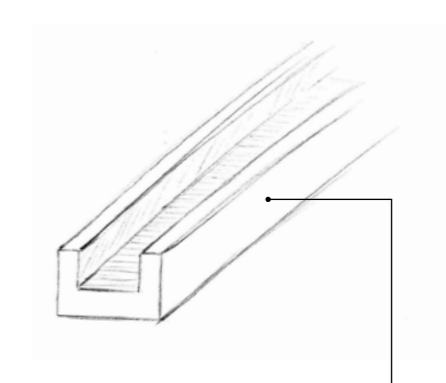

CX190 U-Profile

Oportunidad de brillar

VIVAN LAS LUCES, LAS SOMBRAS Y LA ATENCIÓN

CONOCE A MARISA

Interiorismo de Marisa Gallo es una empresa de diseño de interiores internacional que opera en Madrid y diseña viviendas residenciales y propiedades comerciales en España y América Latina. Su búsqueda constante de la singularidad y el equilibrio se ha traducido en un estilo distintivo, sinónimo de elegancia y atemporalidad.



Un efecto maravilloso. Una inconfundible pared con elementos decorativos y una agradable iluminación con ledes gracias al innovador U profile (perfil en U). Diseñadora Marisa Gallo: «El diseño inteligente de estos perfiles de Duropolymer® permiten el uso de un mismo producto ya sea como molduras suaves, zócalos o como accesorios de iluminación, lo cual ofrece numerosas posibilidades, especialmente cuando se combina con la iluminación directa. El material es tan versátil que es apropiado para cualquier espacio. Se puede utilizar como moldura o como cornisa para crear una sensación de amplitud. Además, la moldura oculta los cables y crea un diseño más acabado».

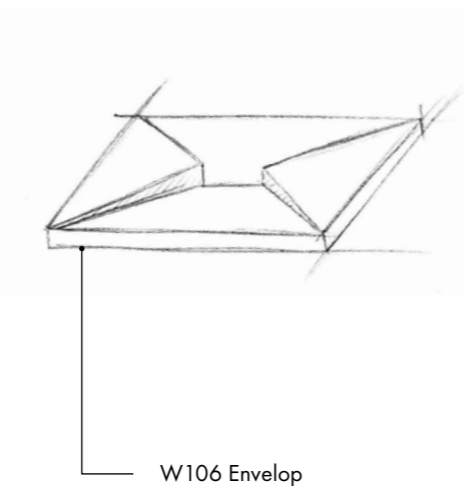

Belleza natural

AÑADE UNA NUEVA DIMENSIÓN

CONOCE A ANASTASIA

«Cualquier cosa es posible, eso y mucho más». Este es el lema de la diseñadora Anastasia Danilova. Desde su sede en Krasnodar (Rusia) destaca por sus diseños espaciales en los que las personas y el medioambiente van de la mano.

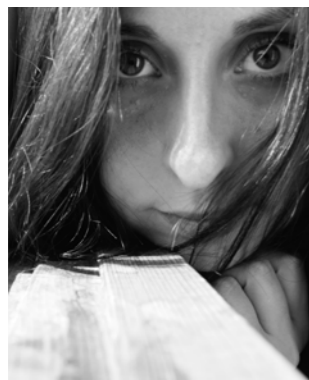

La naturaleza coquetea con todos los sentidos. La diseñadora Anastasia Danilova utiliza el poder de los paneles Envelop 3D para crear ritmo y profundidad y obtener una dimensión adicional. «Los elementos de Orac Decor® son la mejor base para expresar sus propias ideas. Puedes pintar, componer y combinar uno o muchos, muchísimos elementos». Los paneles 3D proporcionan mucho espacio para tu imaginación. Es como una maqueta infantil. Cualquiera puede crear patrones únicos que se adapten al gusto de cada uno. El resultado es un espacio intensamente personal con una interacción polifacética de sombras y efectos. Como aquí: todos los elementos están vinculados. Naturaleza y arte. Representa sencillez, pero también lujo. Esta pared acentuada regala la ilusión de una piel de reptil, y proporciona espacio con el equilibrio necesario.

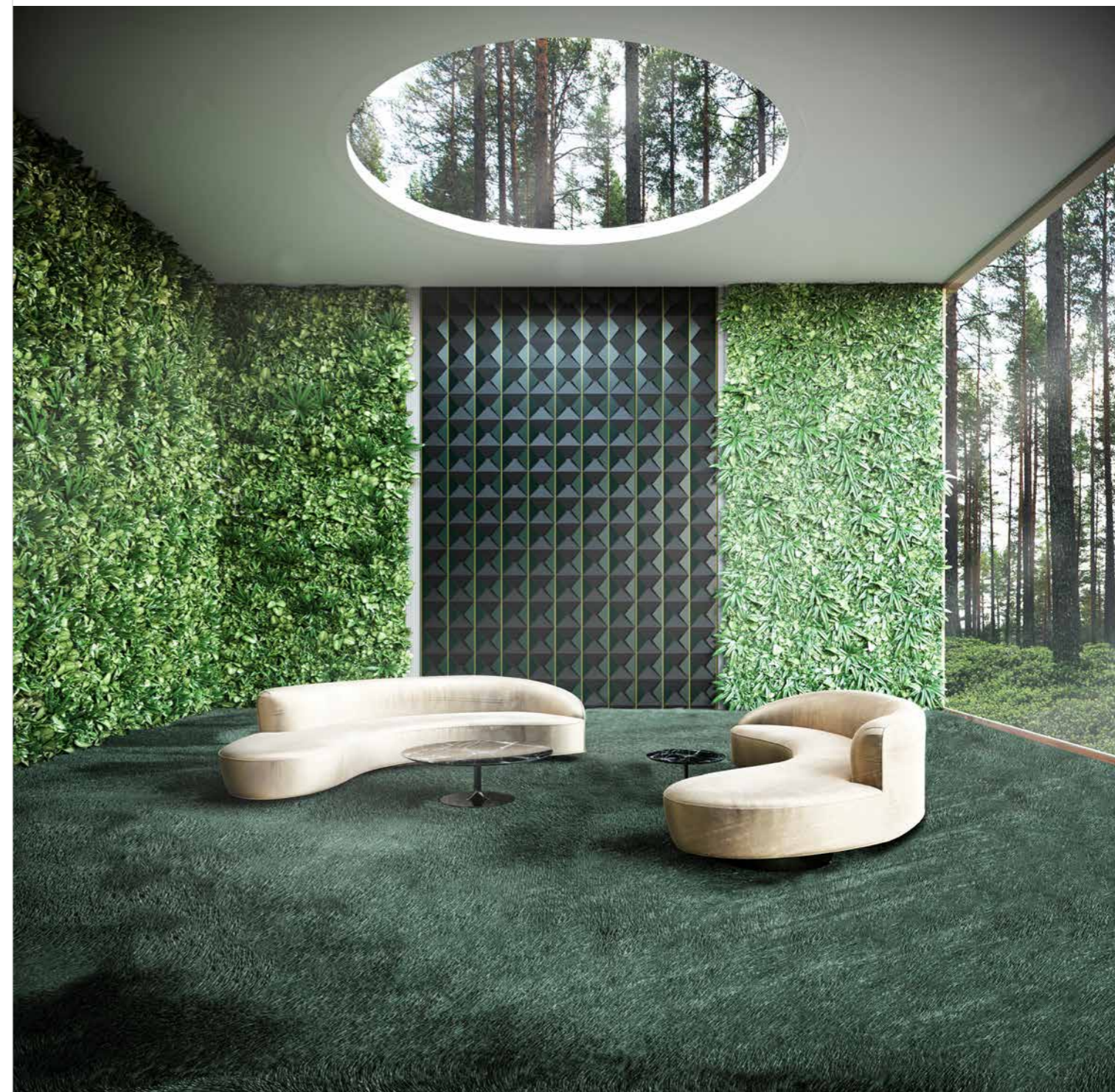



www.zarizaart.ru

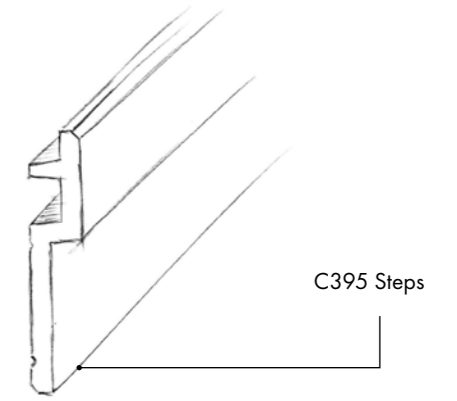

Los detalles crean un todo

ESTILO Y PERSONALIDAD UNIDOS

CONOCE ZARIZA ART

Los diseñadores de interiores de Zariza Art diseñan proyectos residenciales elegantes y lujosos desde sus hogares en Volgograd. Su visión (aprender, hacer, amar) se refleja en diseños informales y aplicaciones innovadoras.



Con Steps como guía, los diseñadores de interiores de Zariza Art crean un interior iluminado con carácter y personalidad. Aunque se utilizan estos perfiles, los resultados son siempre distintos en función de la combinación, la longitud, la forma y el color. Esa flexibilidad de interpretación es exactamente lo que hace que sea algo sensacional. La interacción geométrica de las líneas verticales y horizontales reúne espacios que contrastan. Steps se puede utilizar como cornisas, molduras decorativas e iluminación indirecta. «Gracias a la nueva colección MODERN, habitaciones individuales se fusionan en una única».

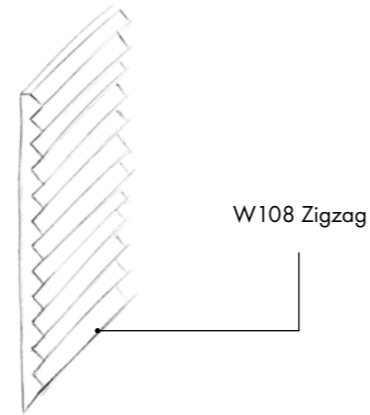
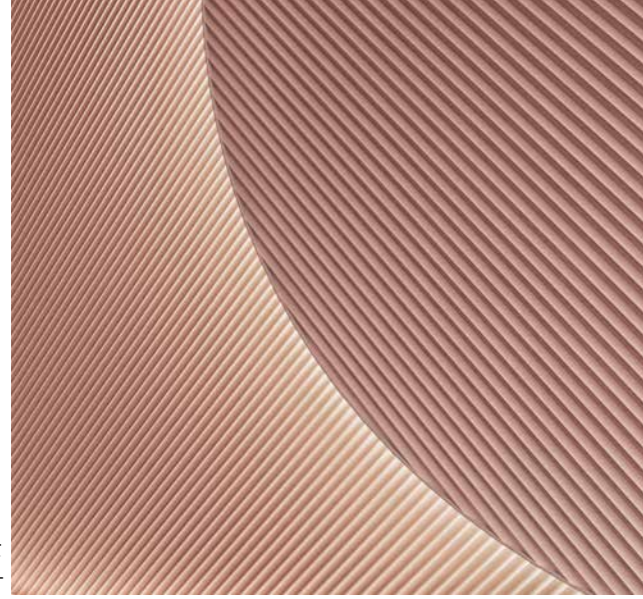

Jugar con la orientación y la profundidad

ENTUSIASMO EN MONOCROMAS

CONOCE COUVREUR.DEVOS

El diseñador Bjorn Devos es miembro de la colaboración creativa belga Couvreur.Devos. Los detalles y una buena elección de los materiales son elementos típicos de su diseño de productos e interiores que, entre otras distinciones, le hicieron merecedor del premio Henry van de Velde.



Un interior que cobra vida gracias al exclusivo efecto de pared. «Zigzag es un panel 3D muy gratificante», afirma el diseñador Bjorn Devos. «Las sencillas variaciones en la orientación crean movimiento y contraste, incluso cuando se utiliza una gama de colores única y armónica. El efecto 3D se amplifica con el uso de formas redondeadas y orgánicas, lo cual genera un extraordinario juego de luces indirectas y ángulos inesperados. Incluso para el mobiliario: Zigzag se puede utilizar en todas partes, y también se puede pintar».

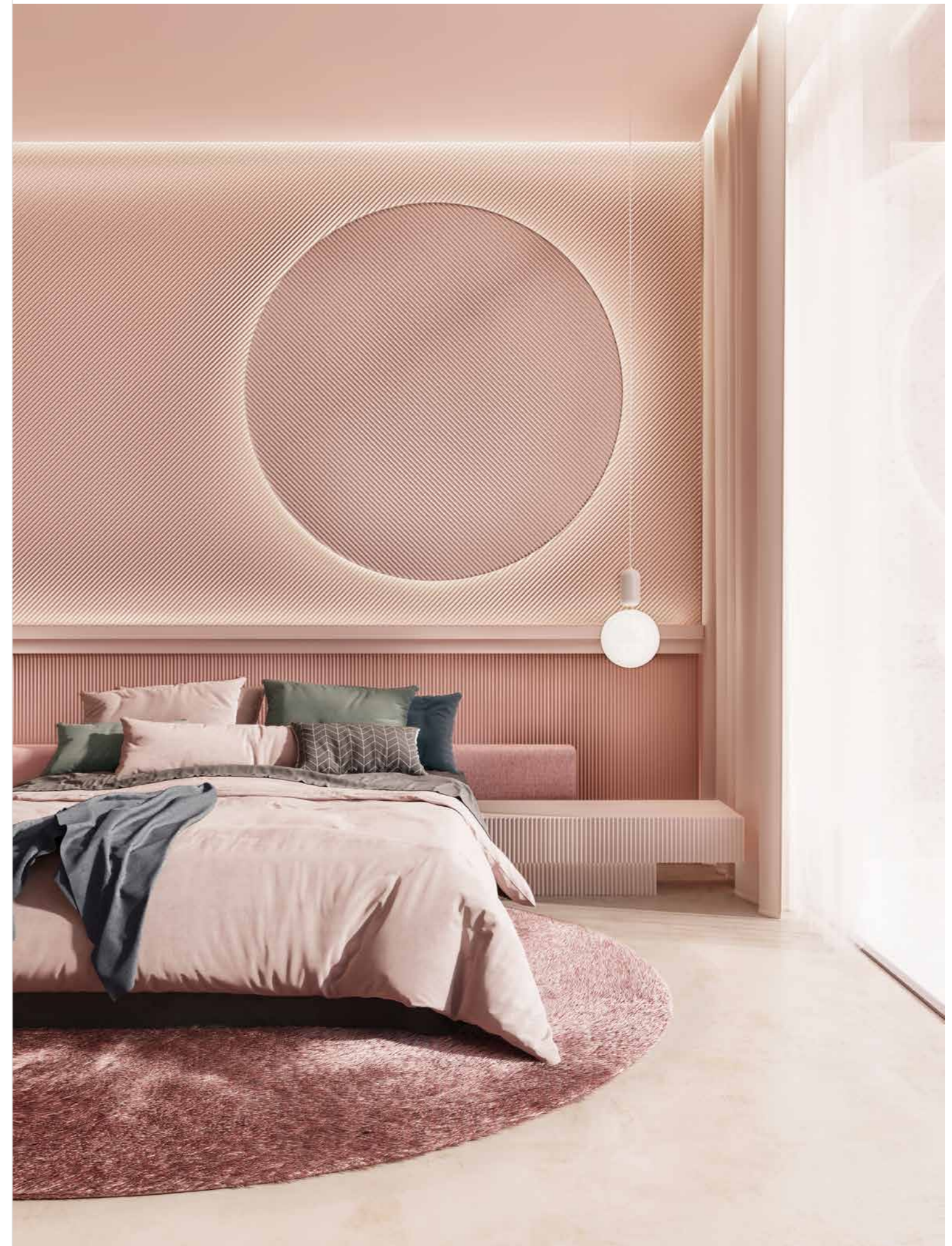



LAURENCE, GUY & YVES TAILLIEU

“

Nuestros clientes son los que realmente crean belleza a partir de nuestros productos. Orac Decor® proporciona los cimientos y la inspiración.

MEDIO SIGLO DE PASIÓN POR LOS INTERIORES

No creamos perfiles — creamos libertad

La colección MODERN consta de líneas rectas, pero no es restrictiva. La interacción entre las diversas aplicaciones es mucho mayor de lo que era tradicionalmente posible. Las posibilidades son infinitas. «Es precisamente esa libertad la que define nuestro modernismo. Detalles arquitectónicos con un gran valor estético añadido resultan de soluciones que se ajustan a todos los presupuestos. Ofrecemos una forma sencilla de aportar equilibrio y armonía a tu interior. Seguiremos con orgullo por este camino durante los próximos años», afirma Yves que, junto con su hermana Laurence, dirige el negocio familiar hacia nuevos horizontes.

Formas puras para un sinfín de posibilidades

DA PERSONALIDAD A TU ESPACIO

Cornisas que cubren paredes. Perfiles en U como accesorios de iluminación. Revestimientos cerámicos como instalaciones artísticas. Los perfiles de MODERN no se pueden encasillar.

Bienvenidos a House of Personality. El centro de inspiración de Orac Decor® en el que nuevos conceptos y combinaciones toman forma. Un lugar donde se da rienda suelta a una creatividad desenfrenada y no existen los límites gracias a la visión e imaginación de Orio Tonini, diseñador de los nuevos perfiles. «Los ornamentos se transforman pasando de elementos puramente decorativos a parte de la arquitectura».



ORIO TONINI

COMBINACIONES INFINITAS

Orio Tonini es arquitecto, diseñador, italiano y residente en Ámsterdam. Combina todos sus nuevos diseños de Orac Decor® en un todo unificado en el centro de inspiración de Orac Decor®, pero no de la forma que se esperaría. Los diversos elementos de la gama Steps (diseñada como una cornisa) crean un refinado juego de profundidad y líneas y continúan a la perfección como cenefas. El perfil en U lineal ofrece nuevas oportunidades para un uso ilimitado de la iluminación con ledes y la intimidad de una iluminación atenuada. Puede utilizarse para crear un alegre laberinto de iluminación tanto ascendente como descendente y con paneles planos. «La forma es pura: perfeccionada hasta su esencia. Esto es precisamente lo que permite una variedad infinita de aplicaciones. Lo que ve aquí es solo una muestra de lo que se puede hacer. Tu imaginación es el único límite».



“ El perfil en U proporciona un laberinto de iluminación tanto ascendente como descendente y con paneles planos



“

Este espacio es vibrante. Y esto se consigue únicamente usando cuadrículas, luces y sombras

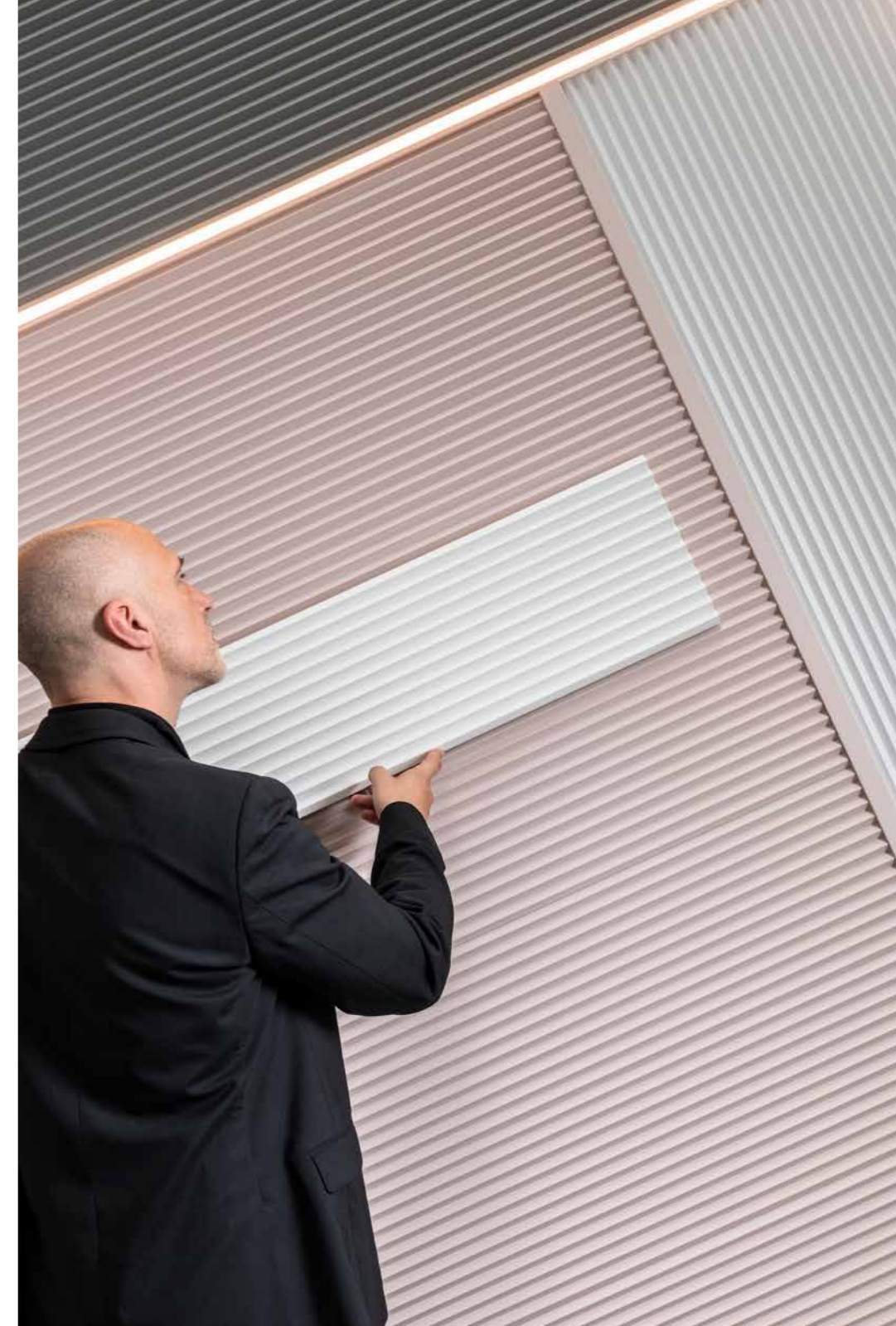

MÁS QUE ÉNFASIS

«Los resultados son mejores que un cuadro. Un cuadro no cambia nunca, mientras que una instalación de pared, que juega con luces, sombras y distintos ángulos, sí. Como la atractiva pared donde Zigzag domina toda la superficie, con mucha atención al detalle, las cuadrículas y una alegre disposición de las distintas superficies. «El espacio es vibrante», dice Orio sonriendo. «Se trata de pequeñas modificaciones que aportan unos toques agradables y funcionan de forma sencilla como solucionadores de problemas». Por ejemplo, para ocultar las irregularidades. Sí, incluso ahí puedes determinar tus propios límites».



BJORN VERLINDE

“

Quiero dar rienda suelta a la imaginación de otros para trabajar. Inspirarlos para hacer las cosas de otro modo

NAVE ESPACIAL COMO PUESTO DE FERIA

Hasta el infinito y más allá

LA HISTORIA DE FONDO

Inspirado por la infinitud del espacio aún no explorado, Bjorn creó una nave espacial como nuestro puesto de feria para Interieur 2018 (Kortrijk, Bélgica). Los valientes «oracianos» lo utilizan para explorar la galaxia en busca del concepto de «estética infinita». Una vez aterrizado en un planeta desierto, donde es posible sumergirse en un entorno puro, libre de equipajes o influencias, comienza la misión. Después de decenas de años de investigación, crearon una Test Capsule (cápsula de prueba) para explorar la infinitud de un elemento.

IMAGINACIÓN COMO INSPIRACIÓN

Verlinde no opta por lo tradicional. Cornisas, molduras, zócalos y una iluminación indirecta circulan, se inclinan y acaban de forma abrupta. La nave espacial se compone exclusivamente de perfiles de Orac Decor®. Cada elemento es el comienzo de una nueva historia. Un producto aparentemente tradicional, como las molduras decorativas, puede transportarte a una dimensión futurista. Todos los aspectos son sorprendentes. Desde la entrada de la nave espacial hasta la Test Capsule. «Quiero inspirar a otras personas para que hagan las cosas de otro modo. Abandonen los caminos trillados. Vayan más allá de la solución estándar. Los elementos de Orac Decor® son perfectos para ello. Los materiales son muy versátiles, fáciles de manipular y se adaptan. Una manera muy asequible de crear efectos espectaculares. Especialmente en entornos modernos o incluso futuristas».

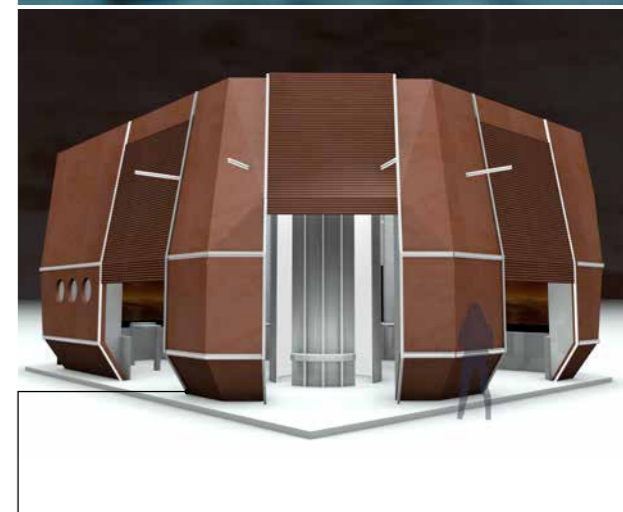
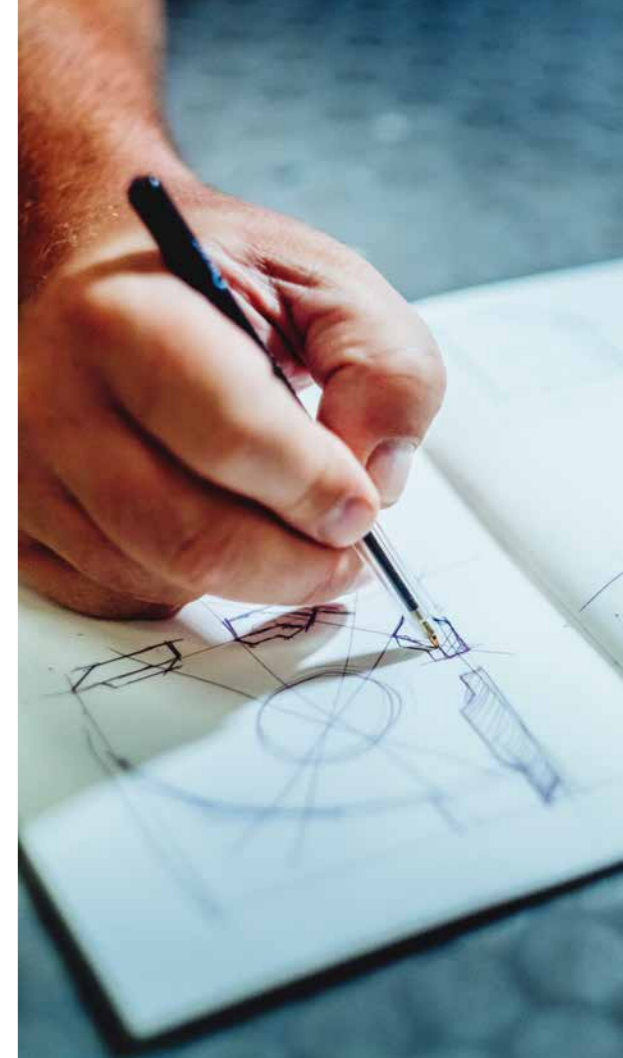

Los perfiles de Orac Decor®, a lo largo de las entradas, juntas exteriores y el recubrimiento de todo el interior, convierten este puesto de feria en una «auténtica» nave espacial.

ORAC® está en 90 países

Con tres plantas de producción y cuatro puntos de distribución, se ha creado una sólida red de distribuidores que han dado lugar a una presencia internacional. Una historia sobre cómo la inspiración y la creatividad no conocen fronteras...

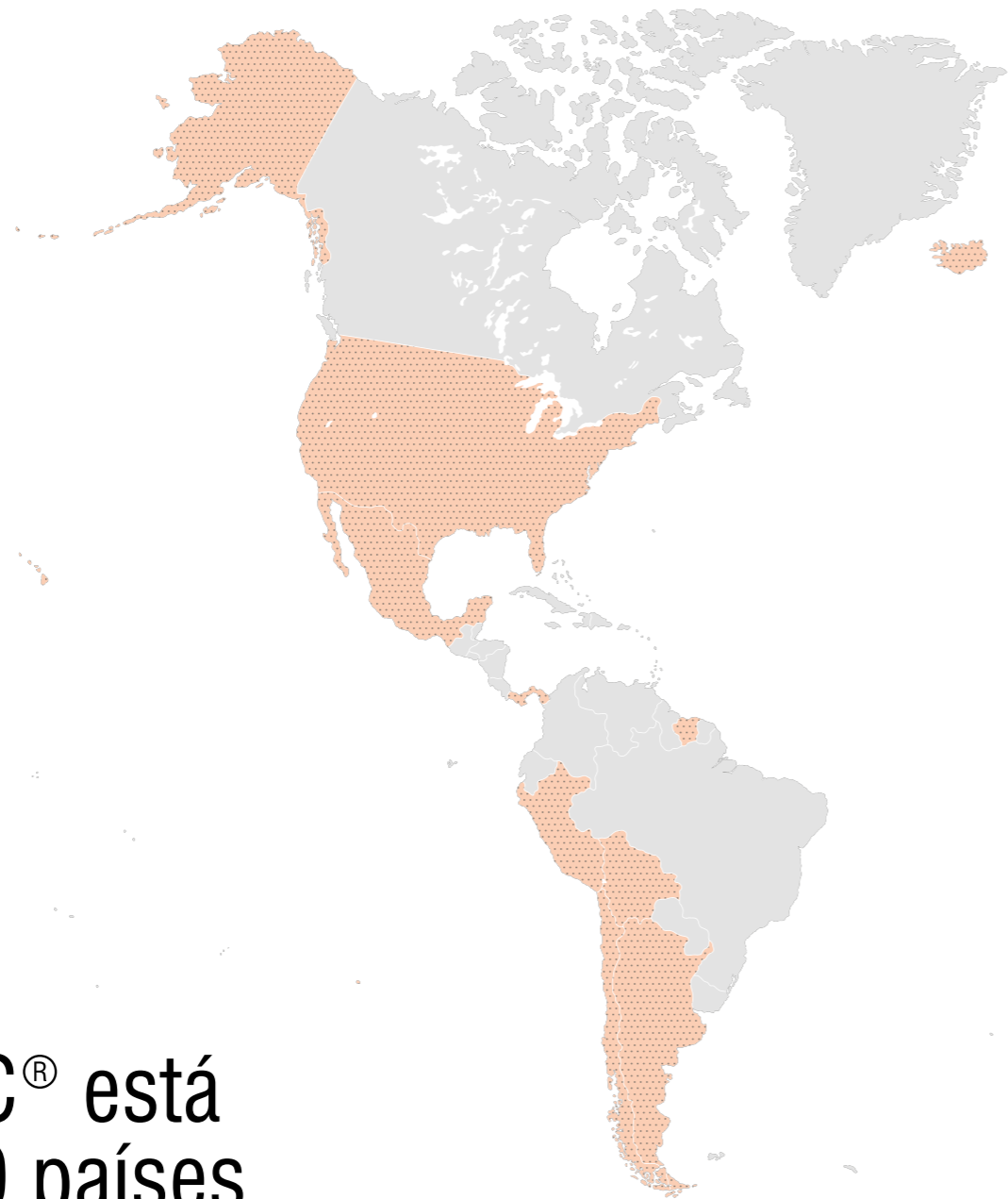

ORAC® Reino Unido

ORAC® Rusia

ORAC® HQ - Bélgica, Ostende

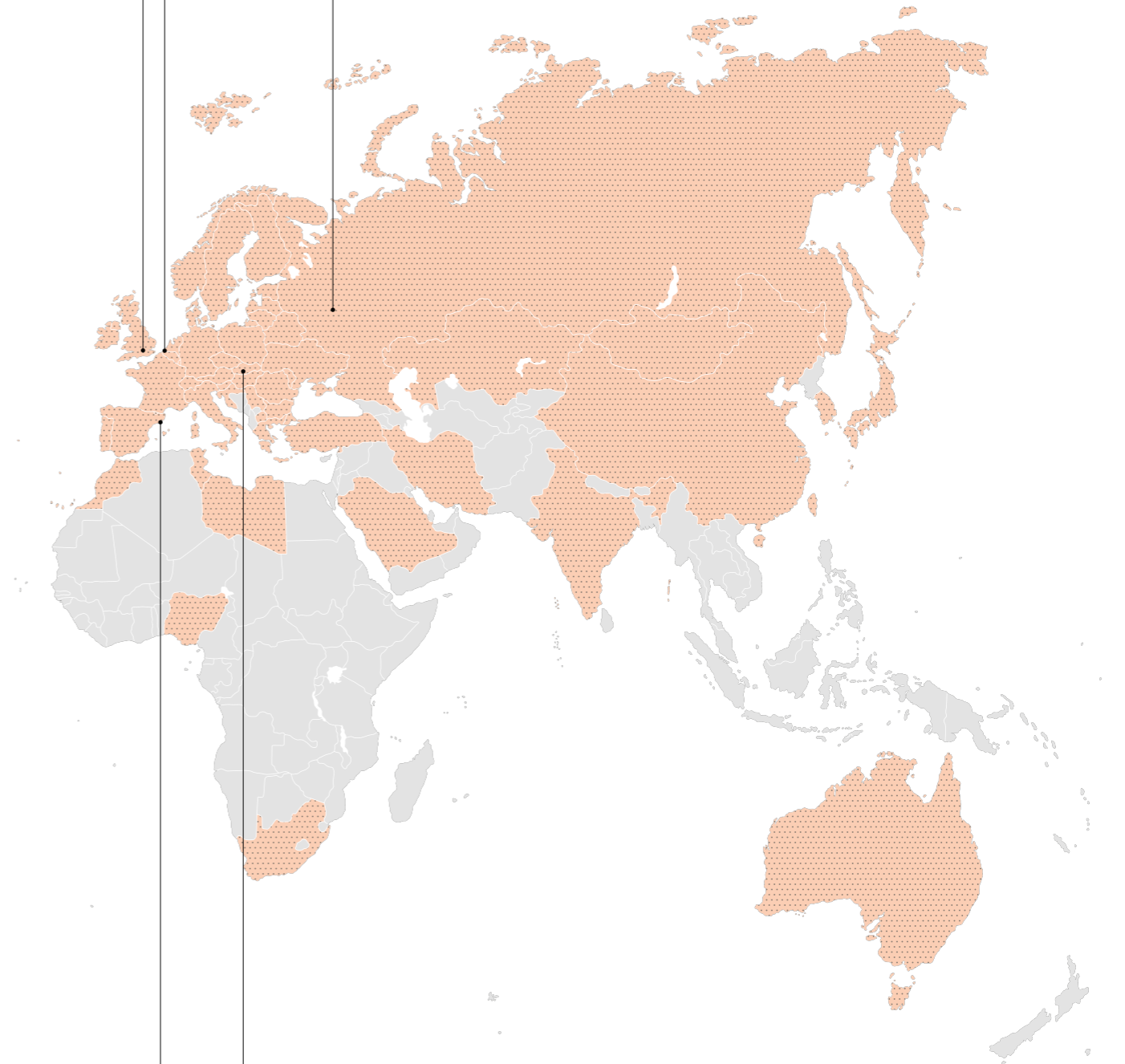

ORAC® España

ORAC® Eslovaquia



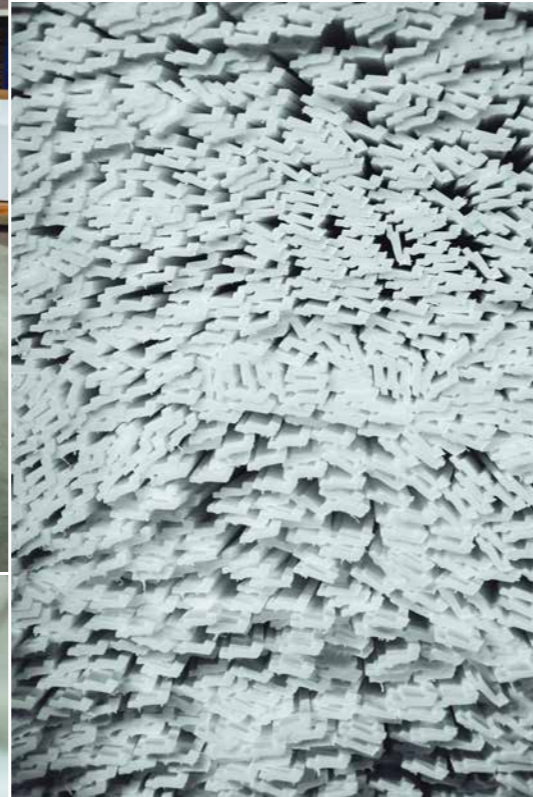
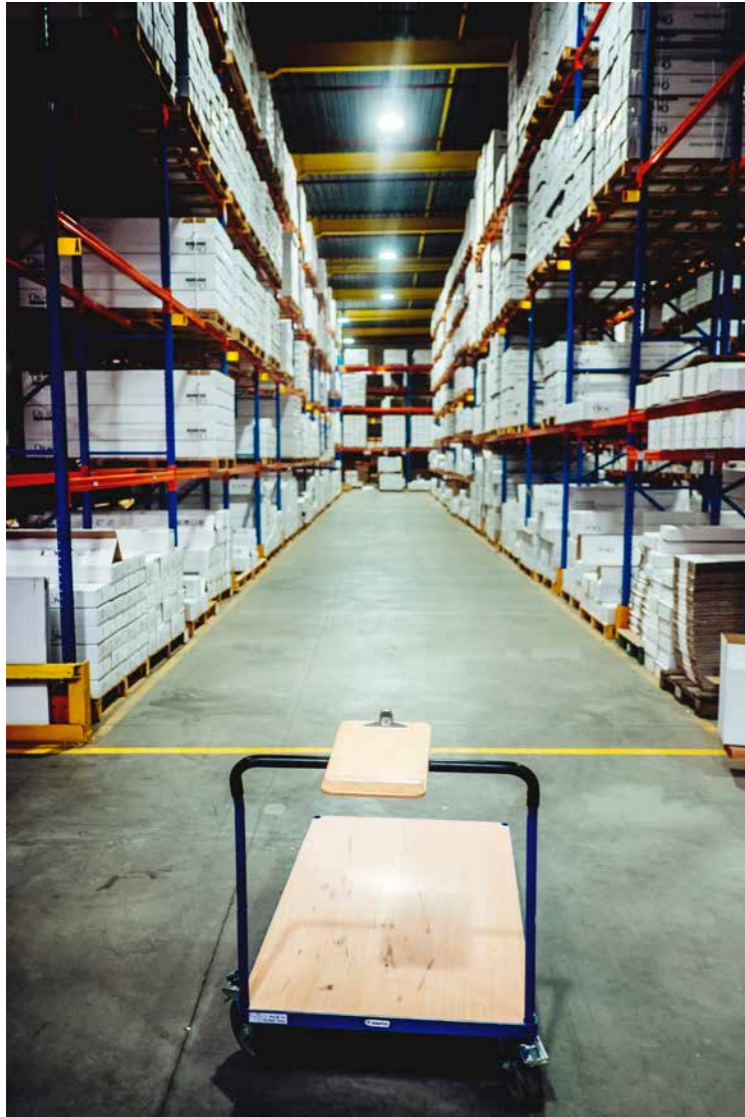

Hechos y Datos

3.000

Todos los días se decoran 3000 habitaciones con productos de Orac Decor®

26.000

diseñadores colaboran con Orac Decor®

40.000

pintores están habilitados para instalar Orac Decor®

1992

Orac Decor® es pionero en la comercialización de productos Flex

2005

Orac Decor® presenta la primera colección MODERN

2012

Orac Decor® lanza la colección de diseño Ulf Moritz

2015

Orac Decor® lanza diversos tipos de cubre zócalos

48

años cargados de pasión por los interiores

290

de iluminación indirecta vendida por kilómetros cada año



El conocimiento es la llave que abre todas las puertas

UNA VISITA AL LABORATORIO

Un boceto consta de unas cuantas líneas en un papel. Un verdadero diseño es tridimensional, matemáticamente correcto, fundamentado científicamente e impecable a la vista. Si se le pregunta a Johan Cottyn, es eso. Johan lleva 15 años trabajando de ingeniero en Orac Decor® y siendo el cerebro que transforma los diseños virtuales en productos fáciles de usar. «Y me sigo asombrando con las nuevas posibilidades que surgen cada día».

DESARROLLO PROPIO

«Naturalmente, el sector cuenta con pruebas estándar que permiten determinar la calidad. Nosotros vamos más allá. Diseñamos nuestras propias pruebas. Esto se debe a que nuestros productos son muy complejos y nuestros materiales, lo más puntero. Todos los diseños están sujetos a múltiples comprobaciones. El objetivo es siempre el mismo: ofrecer una calidad óptima». En Purotouch®, Duropolymer® y Durofoam®, ORAC® desarrolló tres materiales sintéticos de protección patentados. «Cada uno con características únicas para proporcionar resultados aún mejores para la aplicación deseada. Desde cuidados detalles o una alta resistencia a los impactos hasta un peso muy ligero o mucha flexibilidad. Las posibilidades son infinitas».

(R)EVOLUCIÓN TECNOLÓGICA

La tecnología cambia constantemente y todo el mundo busca la innovación. Nuestros retos son actuar rápidamente, ofrecer respuestas y mejorar cada día. Nuestro conocimiento proviene de fuentes externas e internas. Seguimos innovando en colaboración con clientes, distribuidores, arquitectos, y universidades entre otros. El verdadero camino para hacer más es saber más».



“

Desde cuidados detalles o una alta resistencia a los impactos hasta un peso muy ligero o mucha flexibilidad. Las posibilidades son infinitas.

Esta es mi libertad

DE ACAMPADA CON PASCAL

Buscando tus propios límites. Llegar donde nunca ha llegado nadie. Podrían ser sencillamente eslóganes de diseño, pero son la motivación de Pascal Helsmoortel. De día, es uno de los técnicos expertos que hacen que las máquinas de ORAC® funcionen perfectamente. Por la noche y cuando está de vacaciones, dedica su tiempo a su otra pasión: acampar en la fauna silvestre con su vieja furgoneta Ford Transit que ha transformado en una casa sobre ruedas.

Si alguna vez te encuentras en un bosque inglés o alemán y ves las inconfundibles líneas azules con faros redondos, es posible que te hayas cruzado con Pascal y su familia. «Acampamos siempre en el bosque, en algún lugar lo más remoto posible». Detenerse e ir donde uno quiera: eso sí que es versatilidad».



“ Se trata de hacer planes y ver las soluciones, no los problemas

“

*Detente y ve a
donde quieras:
eso si es libertad.*

UN MARTILLO Y UNA LLAVE INGLESA

En apenas año y medio, Pascal ha viajado por media Europa en su autocaravana retro. El hecho de que la mecánica antigua tienda a fallar en ocasiones simplemente forma parte de la aventura. «Estás solo. Yo siempre llevo un martillo, una llave inglesa y un destornillador. Y siempre consigo resolver el problema. Se trata de planificar y ver las soluciones, no los problemas. Además, trabajar con tecnología antigua es muy divertido. Realmente puedes hacer el trabajo tú solo».



MEJORES HERRAMIENTAS

Arremangarse, desquiciarse con algo y ser capaz de invertir tu amor y tu pasión. Eso es lo que impulsa a Pascal. Las máquinas y la tecnología son la vida de un técnico. No es necesario decir que una furgoneta de reparto de 40 años no es el medio de transporte más seguro. ¿La intervención más radical de Pascal? Un cambio completo de la caja de cambios. Y no en un taller, sino en alguna parte, junto a una carretera vacía. ¿Por qué llamar a asistencia en carretera si lo puedes hacer tú solo a fin de cuentas? «Me llevó unas cuantas horas, pero finalmente conseguí volver a hacer funcionar la autocaravana», sonríe. Todos los que conocen a Pascal saben que por supuesto el motor no dejará de funcionar. Él se asegura personalmente de ello. «Algún día espero poder cumplir mi sueño: hacer un viaje alrededor del mundo con mi vieja Transit».



www.studiobambam.be

Libertad para espíritus artísticos

STUDIO BAM BAM

Inesperado, fascinante y siempre colorido. Es un placer experimentar el trabajo del artista visual gantés Benjamin Van Oost (Studio Bam Bam para los amigos), un trabajo repleto de objetos 3D y ángulos utópicos. Aunque normalmente solo se puede entender en retrospectiva.

“ Cada perspectiva proporciona nuevas percepciones y una acentuación distinta

«El resultado siempre es un collage, como un DJ que se inspira con muestras de composiciones existentes. Así es cómo me dejo guiar por las muestras de Orac Decor®», afirma Benjamin. «Los materiales están disponibles en muchas formas distintas, en diversos diseños y se pueden manipular o pintar continuamente». Pronto quedó claro que el trabajo refleja a la perfección la filosofía de unas posibilidades ilimitadas: «No hay un derecho ni un revés. No existe una parte superior o inferior. Cada perspectiva proporciona nuevas percepciones y una acentuación distinta. Es divertido, espacial y está abierto a la interpretación. Todo el mundo tiene y experimenta su propia realidad. Para unos, los colores hacen referencia al Pop Art y, para otros, las líneas y las distintas elevaciones crean un paisaje urbano futurista».



“

Tratamos con respeto nuestras materias primas. Todos los residuos y el agua de refrigeración se reutilizan internamente.

Menos residuos — más energía natural

EL PRINCIPIO ECOLÓGICO EN CUATRO AFIRMACIONES

«Solo existe un mundo. Es lógico que debemos hacer todo lo que esté en nuestras manos para mantenerlo lo mejor y lo más bonito posible. ¿Verdad? Tanto para nosotros como para las generaciones futuras», dice Nico Wynthein, responsable de calidad y medioambiente de ORAC®.

100 % SOSTENIBLE

Robustos, resistentes al agua y sostenibles. Los elementos de diseño de Orac Decor® están diseñados y fabricados para sobrevivir al desgaste y al deterioro. «Esta es nuestra respuesta a la cultura desechable en la que las materias primas solo se pueden utilizar una vez. Invertimos en el futuro. Tanto en nuestros productos como en la gente que los usamos.»

ISO 14001

Esta norma técnica define e incentiva la producción más respetuosa con el medioambiente. «Desde hace siete años lucimos con orgullo este certificado, que demuestra que somos líderes, no seguidores. Durante muchos años, nuestros propios objetivos han sido más estrictos que los establecidos por el gobierno.»

REDUCIR/REUTILIZAR

«Actualmente, recuperamos y reutilizamos toda nuestra agua de refrigeración. Todos los residuos se reciclan y reutilizan internamente. Los procesos de producción e iluminación se controlan por ordenador para conseguir una eficacia óptima y así sucesivamente. Nos esforzamos cada día para seguir mejorando.»

25 % DE FUENTES DE ENERGÍA RENOVABLES

Todo el techo de nuestra planta de producción en Ostende está cubierto con paneles solares. «Aspiramos a conseguir el 25 % de energía renovable. Los paneles solares son el primer paso. Actualmente ya suministran el 10 % de nuestras necesidades energéticas.»





Inspiración

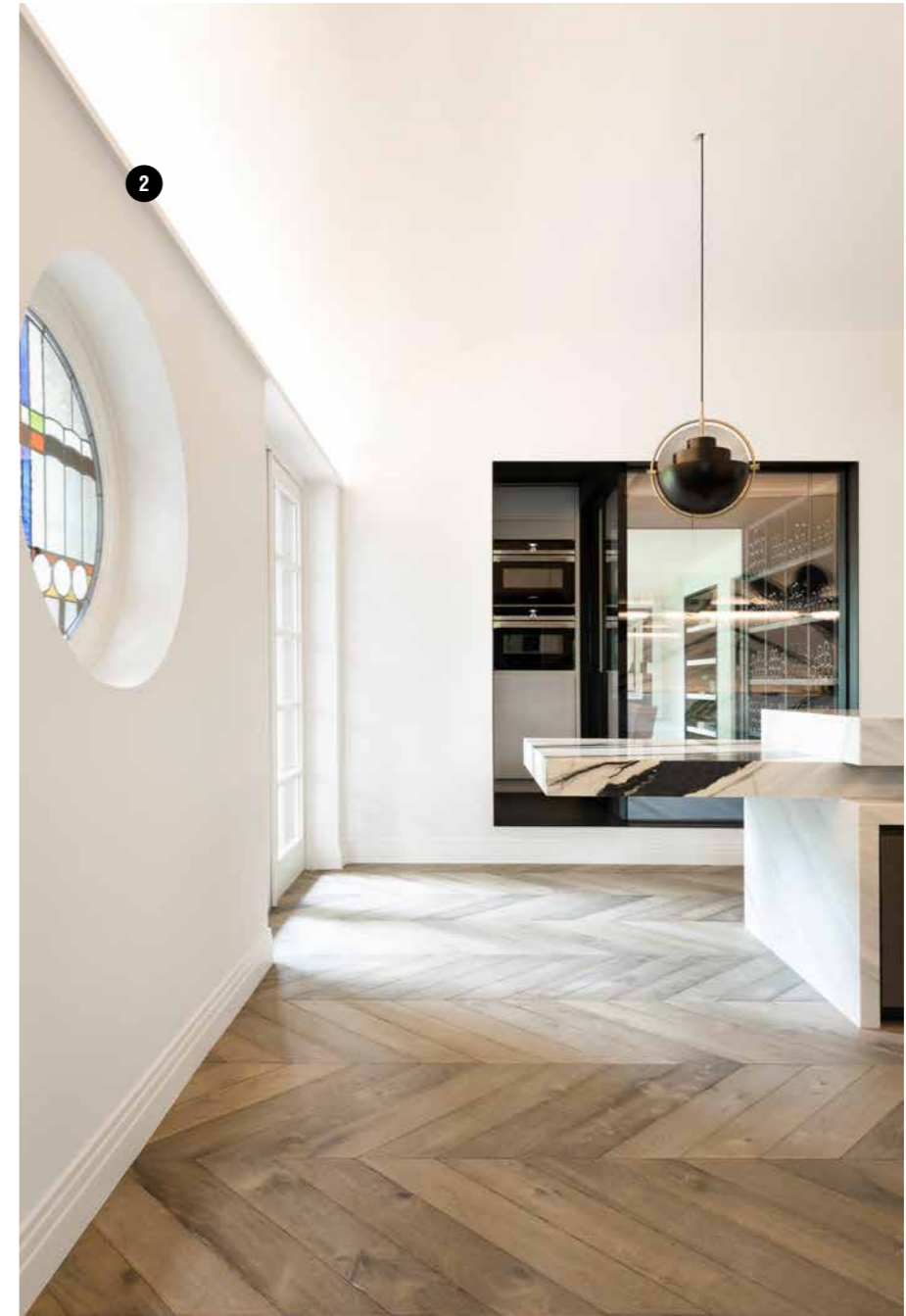

💡 *La iluminación indirecta lleva tu espacio a un nivel superior*



💡 *Decorativo o puramente funcional todo en un único elemento con el perfil en U.*



💡 Ocultar las barras de las cortinas al tiempo que se enfatiza la arquitectura.

💡 Montar la iluminación indirecta debajo de la cornisa para conseguir una sensación de mayor amplitud.

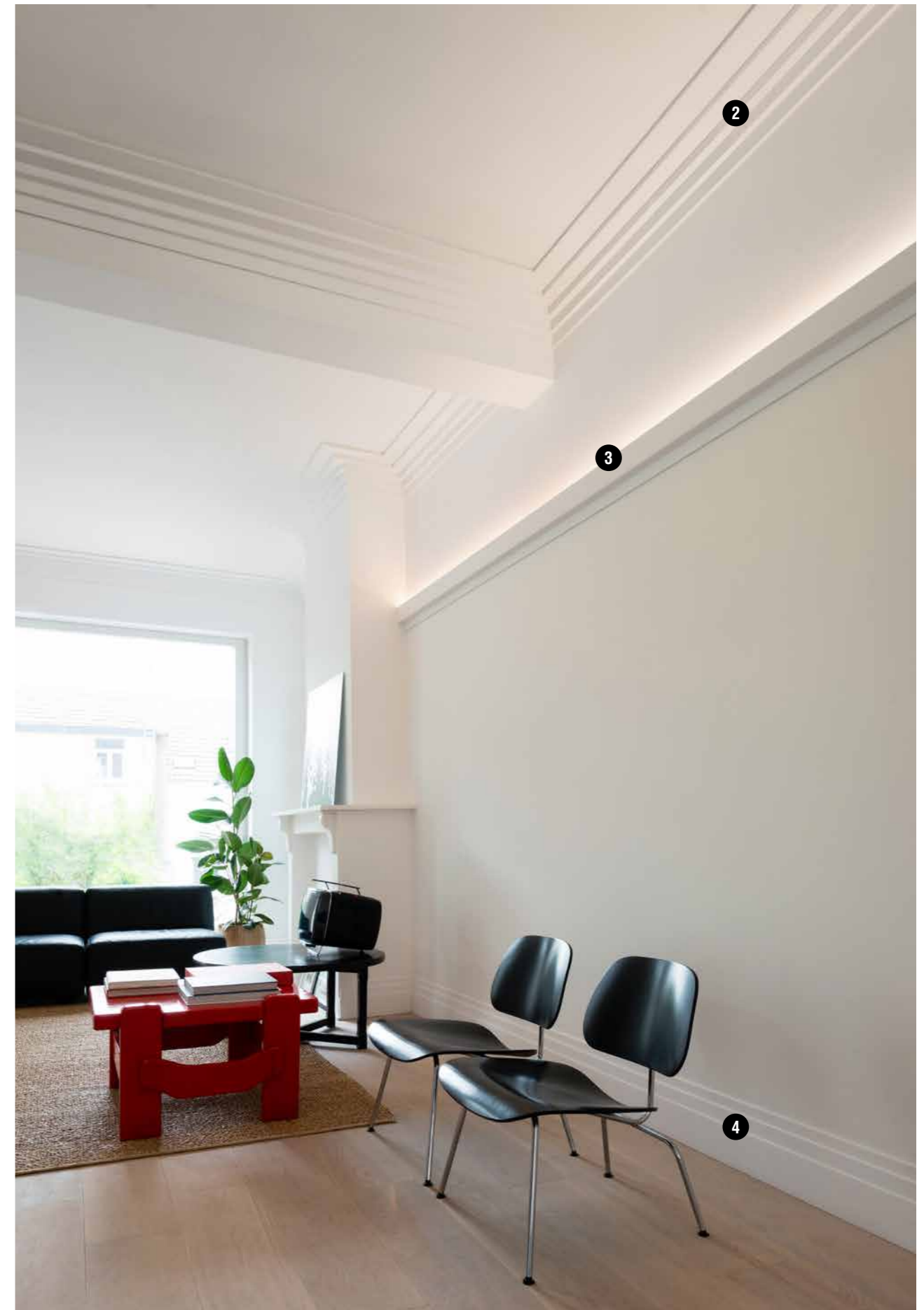

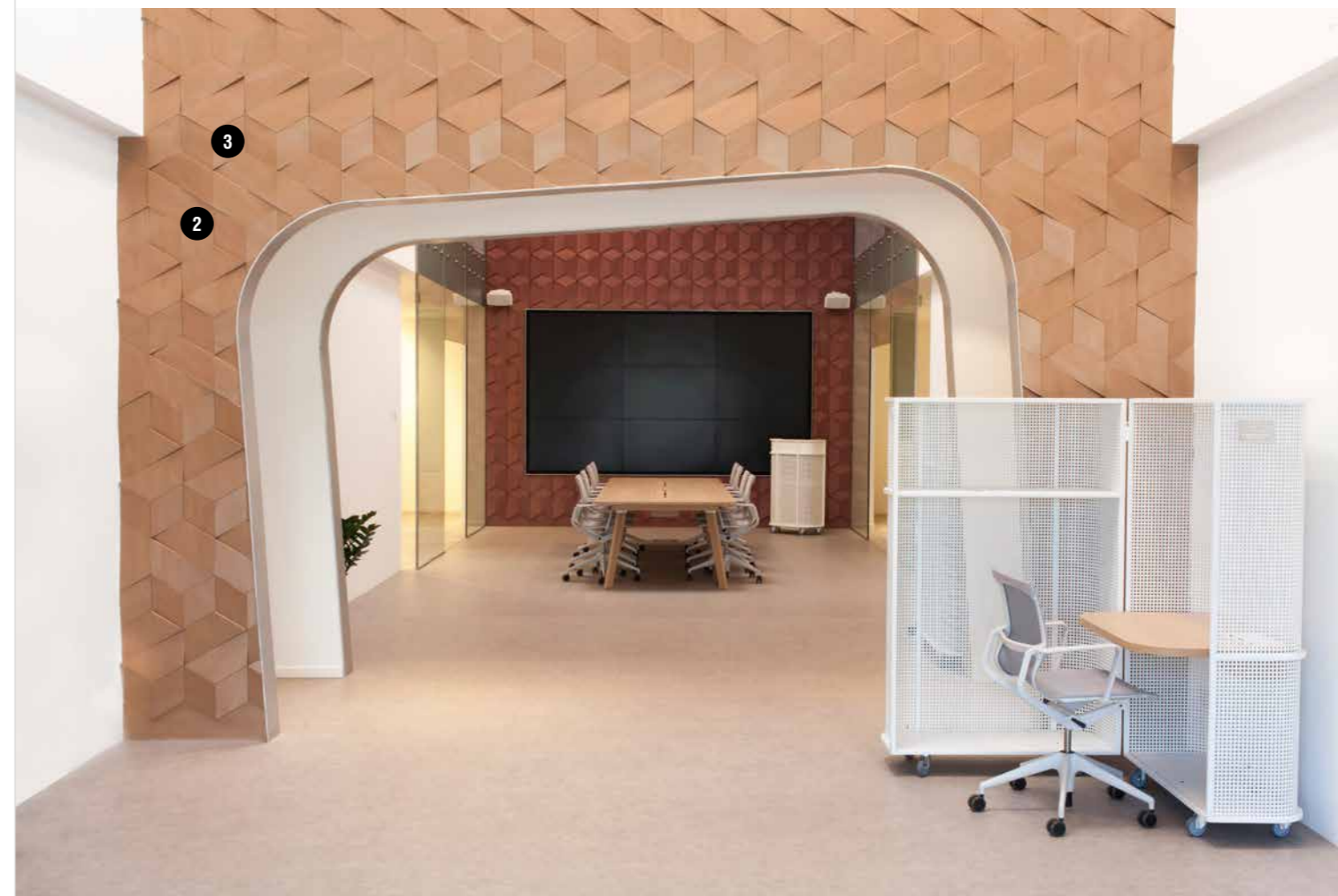

💡 *La pared como lienzo. Utilizar nuestras molduras para convertir tu pared en una pieza de arte.*

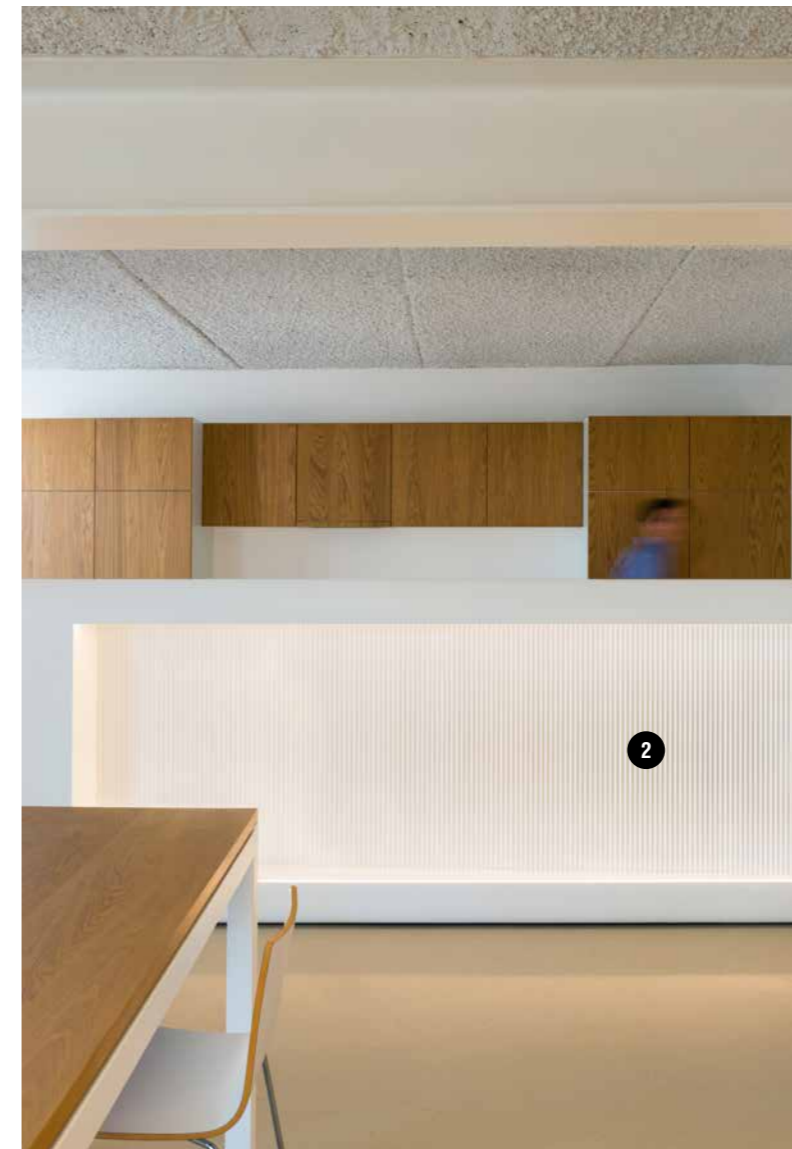
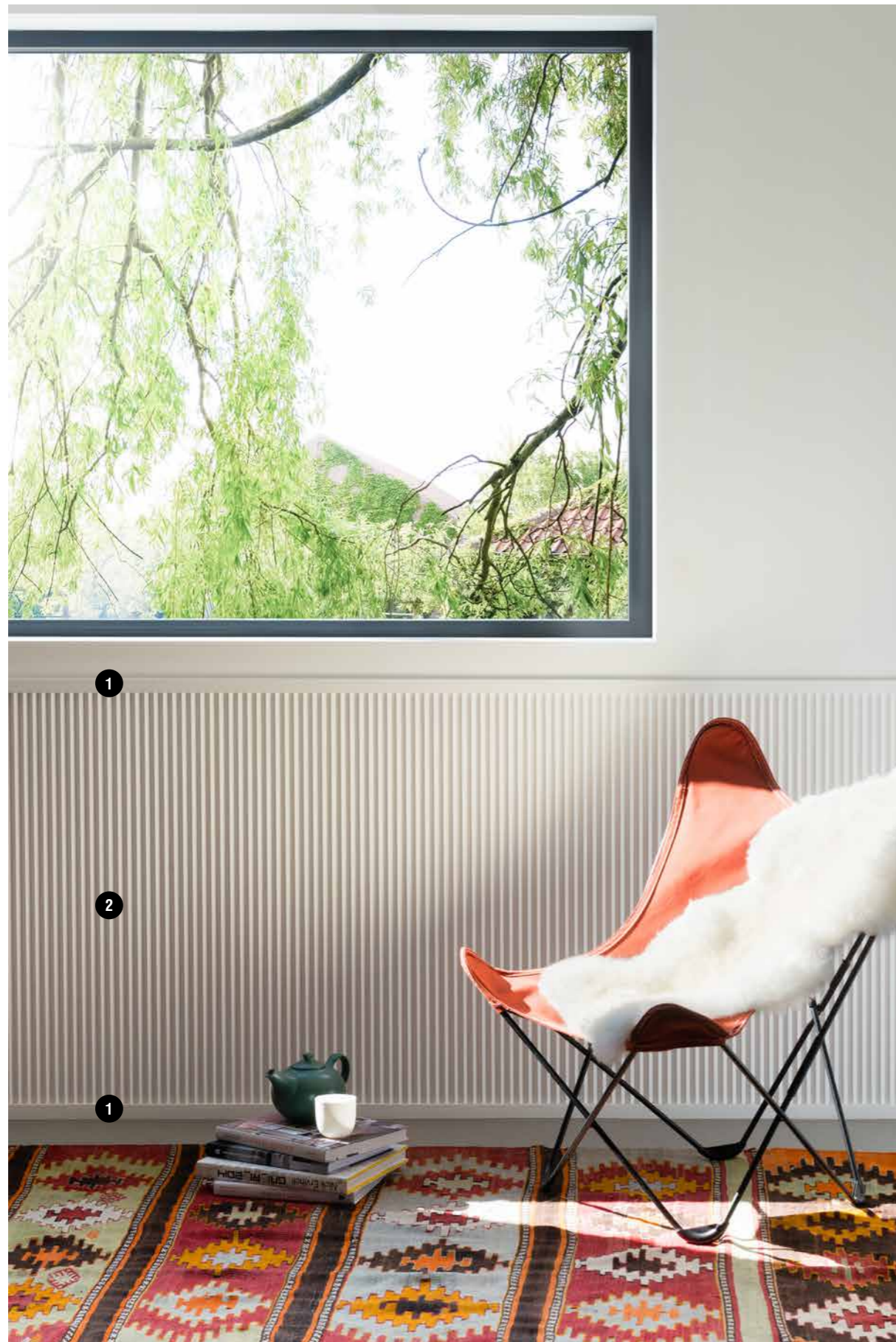

💡 *Distinción inmediata. Paneles de pared sutiles o menos sutiles que llevan tu espacio a un nivel superior.*





💡 *Las majestuosas cornisas son el acabado perfecto para tu espacio.*

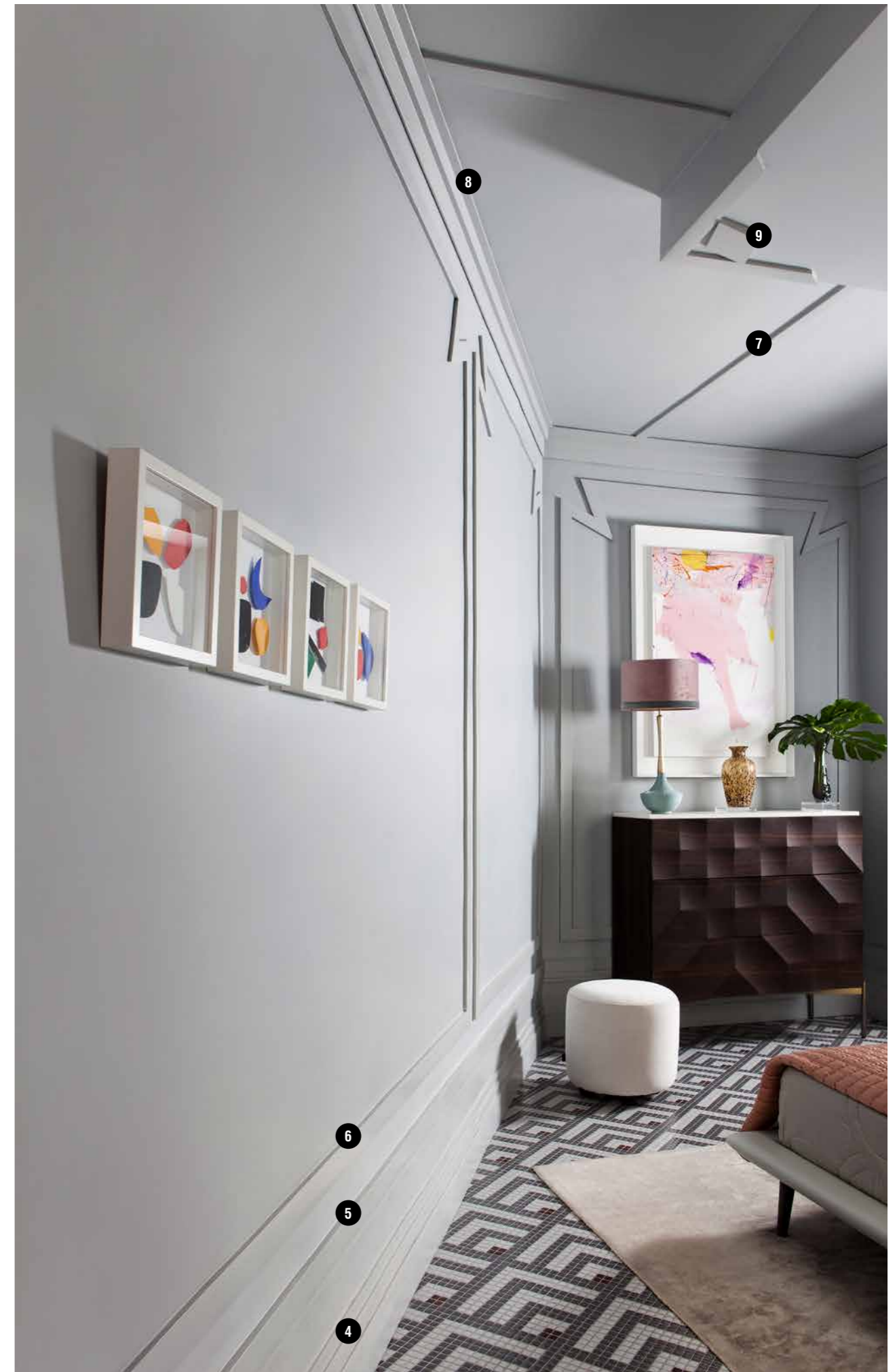



TRADICIONAL

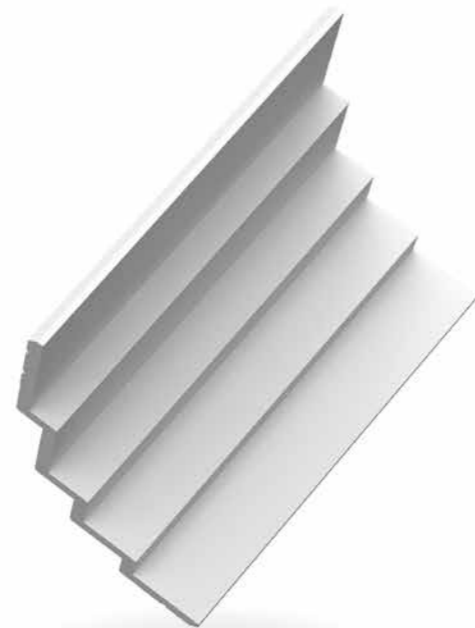

MODERNO

El fin de los límites tradicionales

Los límites desaparecen cuando la creatividad toma las riendas. Sea cual sea la historia que yace detrás de un conjunto de líneas: el uso inteligente de formas y espacios puede transformar las líneas tradicionales en perfiles progresivos. Y al revés. ¿Dónde acaba lo tradicional y comienza lo moderno? La relación entre diseño, arquitectura y estética evoluciona de forma constante. Combinándolos de forma adecuada, lo moderno se siente como en casa, incluso en los ambientes tradicionales. Y viceversa. Todo es cuestión de dónde se dibuje la línea.

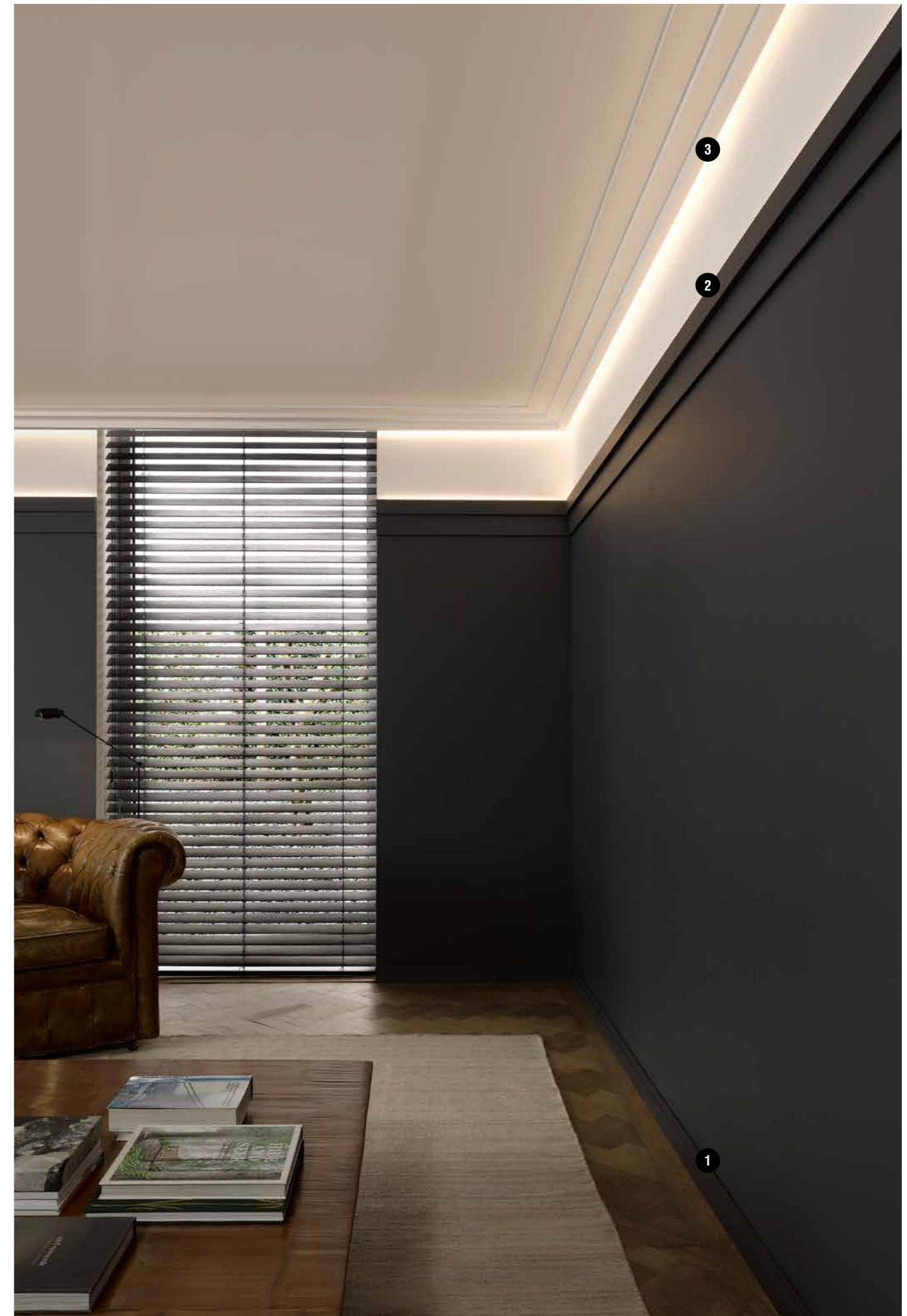



Cornisas

SENSACIÓN DE AMPLITUD

Una cornisa crea una transición visualmente atractiva desde la pared hasta el techo. ¿Buscas una solución decorativa o funcional? ¿Un aspecto más amplio o realzado para tu espacio? Ofrecemos soluciones de calidad para todos los bolsillos. Los perfiles son fáciles de instalar y algunos están disponibles también en versiones flexibles.



C360
200 x 2,1 x 6 cm
Purotouch®
Designed by Jacques Vergracht



C356
200 x 2 x 10 cm
Purotouch®
Designed by Jacques Vergracht



C353
200 x 3 x 16,5 cm
Purotouch®
Designed by Jacques Vergracht



C394 STEPS
200 x 3,1 x 9,5 cm
Purotouch®
Designed by Orio Tonini



C395 STEPS
200 x 3,1 x 15,5 cm
Purotouch®
Designed by Orio Tonini



C355
200 x 3,5 x 11,1 cm
Purotouch®
Designed by Jacques Vergracht



C354
200 x 4 x 21,5 cm
Purotouch®
Designed by Jacques Vergracht



C400
200 x 6 x 10 cm
Purotouch®



C991
200 x 11 x 14 cm
Purotouch®
Designed by Ulf Moritz



C991
200 x 14 x 11 cm
Purotouch®
Designed by Ulf Moritz



C394 STEPS
200 x 9,5 x 3,1 cm
Purotouch®
Designed by Orio Tonini



C602 | C602F
200 x 5,3 x 5 cm
Purotouch®



C391 STEPS
200 x 6 x 16 cm
Purotouch®
Designed by Orio Tonini

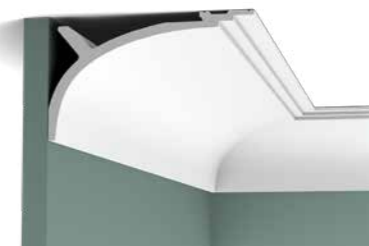

C991 + P9900
200 x 12 x 20 cm
Purotouch®

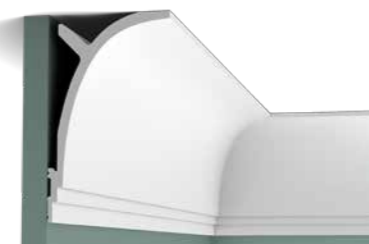

C991 + P9900
200 x 20 x 12 cm
Purotouch®



C395 STEPS
200 x 15,5 x 3,1 cm
Purotouch®
Designed by Orio Tonini



C390 STEPS
200 x 6 x 10 cm
Purotouch®
Designed by Orio Tonini



C396 STEPS
200 x 6,1 x 18,5 cm
Purotouch®
Designed by Orio Tonini



C991 + 2x P9900
200 x 18 x 21 cm
Purotouch®



C991 + 2x P9900
200 x 21 x 18 cm
Purotouch®



C393 STEPS
200 x 15 x 21 cm
Purotouch®
Designed by Orio Tonini



C990 INFINITY
200 x 15,9 x 21,6 cm
Purotouch®
Designed by Xavier Donck

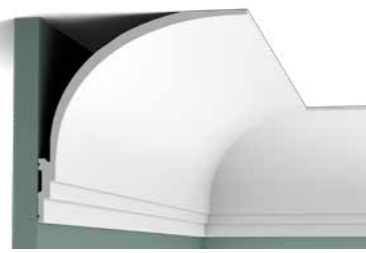

C990 + P9900
200 x 21,9 x 22,6 cm
Purotouch®

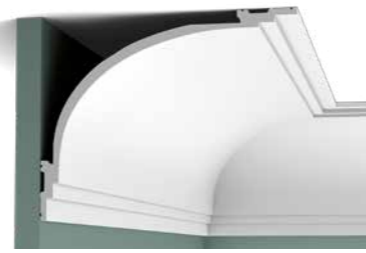
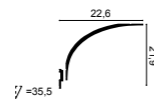

C990 + 2x P9900
200 x 22,9 x 28,6 cm
Purotouch®

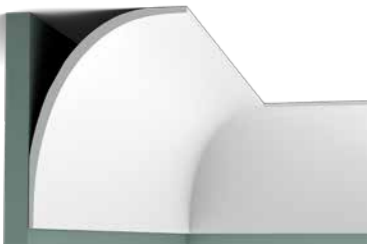
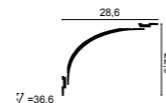

C990 INFINITY
200 x 15,9 x 21,6 cm
Purotouch®
Designed by Xavier Donck

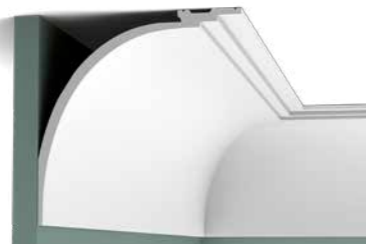
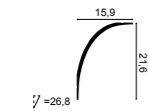

C990 + P9900
200 x 22,6 x 21,9 cm
Purotouch®

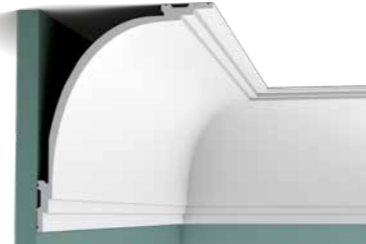
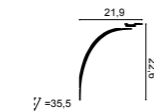

C990 + 2x P9900
200 x 28,6 x 22,9 cm
Purotouch®

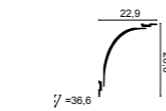

C391 STEPS
200 x 16 x 6 cm
Purotouch®
Designed by Orio Tonini

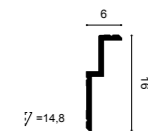

C300
200 x 16,5 x 13 cm
Purotouch®

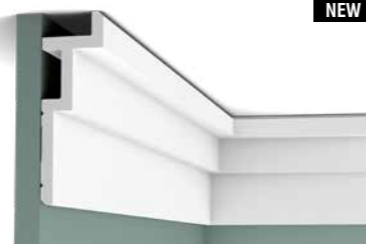
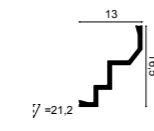

NEW

C396 STEPS
200 x 18,5 x 6,1 cm
Purotouch®
Designed by Orio Tonini

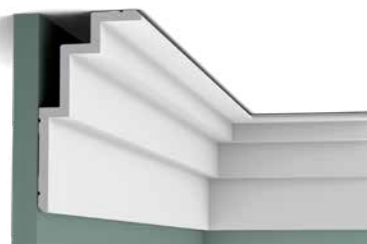
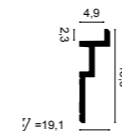

C392 STEPS
200 x 19 x 10 cm
Purotouch®
Designed by Orio Tonini

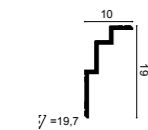

SX162 | SX162F SQUARE
200 x 1 x 4 cm
Duropolymer®

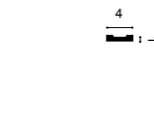

NEW

SX187 | SX187F HIGH LINE
200 x 1,2 x 7,5 cm
Duropolymer®
Designed by Pierre Daems

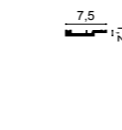

CX160
200 x 1,3 x 3,9 cm
Duropolymer®

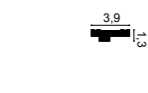

SX157 | SX157F SQUARE

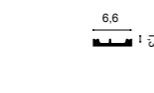

CX161
200 x 1,3 x 6,9 cm
Duropolymer®



SX163 | SX163F SQUARE
200 x 1,3 x 10,2 cm
Duropolymer®

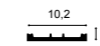

SX180 | SX180F HIGH LINE
200 x 1,6 x 12 cm
Duropolymer®
Designed by Pierre Daems



SX181 HIGH LINE
200 x 2,2 x 20 cm
Duropolymer®
Designed by Pierre Daems

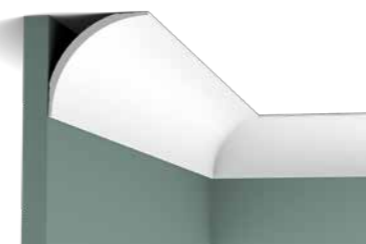

CX126
200 x 8,7 x 8,7 cm
Duropolymer®

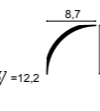

CORNISAS PARA CORTINAS



NEW

C394 STEPS
200 x 3,1 x 9,5 cm
Purotouch®
Designed by Orio Tonini

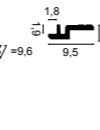

NEW

C395 STEPS
200 x 3,1 x 15,5 cm
Purotouch®

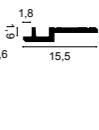

C390 STEPS
200 x 6 x 10 cm
Purotouch®
Designed by Orio Tonini

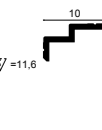

C391 STEPS
200 x 6 x 16 cm
Purotouch®
Designed by Orio Tonini

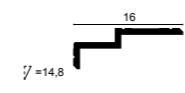

NEW

C396 STEPS
200 x 6,1 x 18,5 cm
Purotouch®
Designed by Orio Tonini



C991
200 x 11 x 14 cm
Purotouch®
Designed by Ulf Moritz

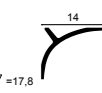

Steps

VERSÁTIL POR ENCIMA DE TODO

Esta gama de diseño limpio contiene siete perfiles y se basa en la forma del C393 como elemento principal. Steps te permite crear una sensación de amplitud. Las molduras son apropiadas para muchas aplicaciones: como cornisa, borde, ribete de cortina o como iluminación hacia arriba o hacia abajo. Asimismo, se pueden combinar las distintas formas. Unifica todo tu espacio con esta versátil gama.

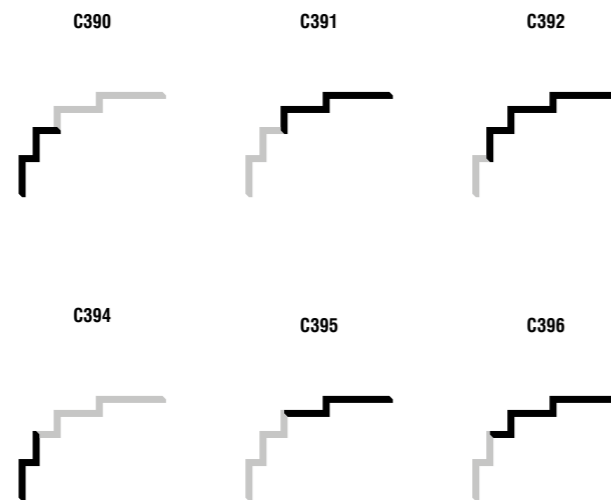
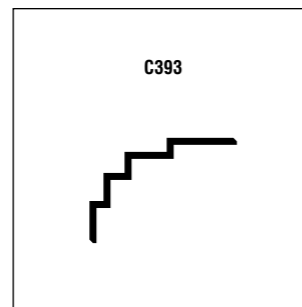

CORNISAS

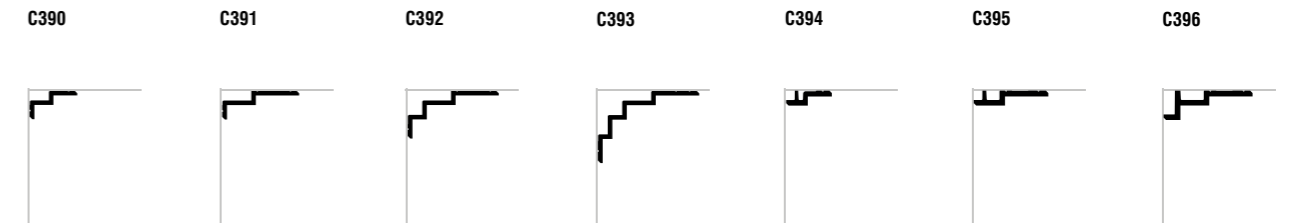

BORDE



CORNISAS PARA CORTINAS

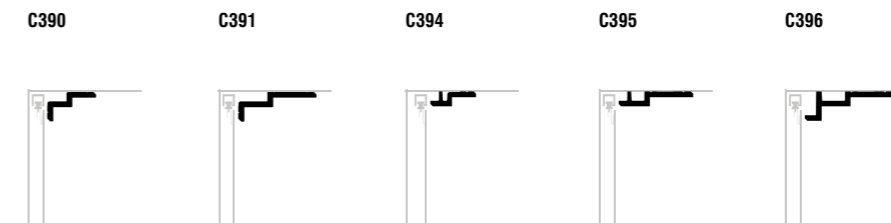

ILUMINACIÓN INDIRECTA

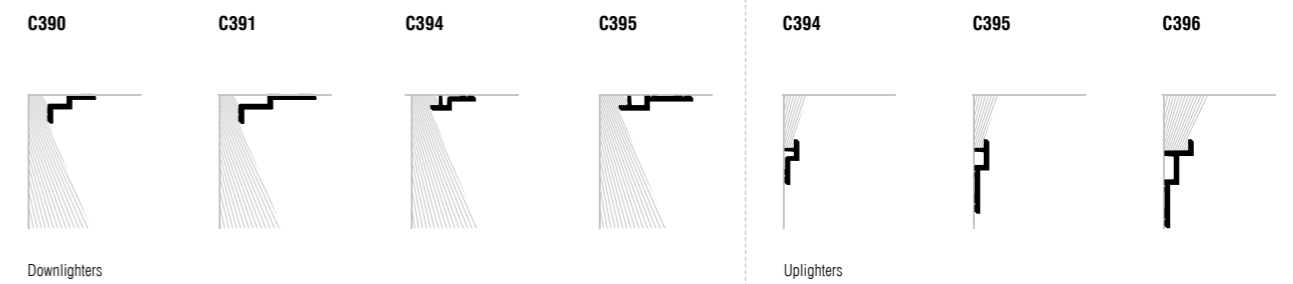



3D wall panels

CREAN UNA SENSACIÓN DE PROFUNDIDAD

Haz que una pared plana cobre vida: lo llamamos wallscaping. Con nuestra amplia gama de molduras, puedes crear diseños gráficos en las paredes o techos en un instante. Además, son fáciles de instalar y suelen estar disponibles en versiones flexibles.

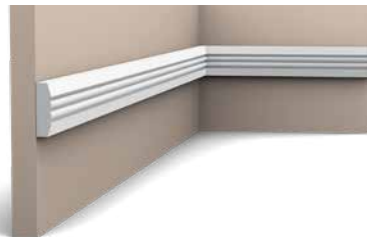

P5021 | P5021F
200 x 3,1 x 0,9 cm
Purotouch®

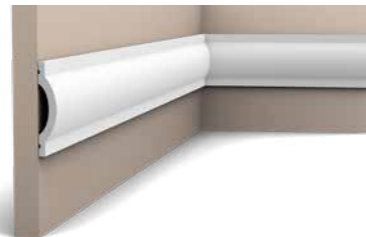

P9901 | P9901F
200 x 7 x 1,4 cm
Purotouch®

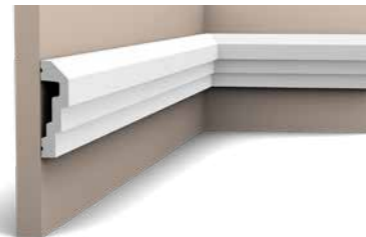

P7070 | P7070F
200 x 7,4 x 2,2 cm
Purotouch®

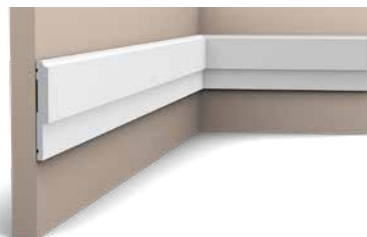

P9900 | P9900F
200 x 8 x 1 cm
Purotouch®

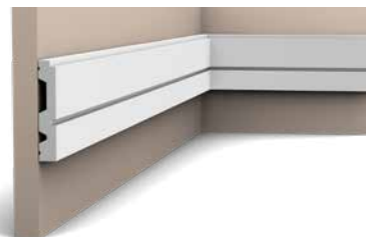

P5051
200 x 8,4 x 1,5 cm
Purotouch®
Designed by Jacques Vergracht

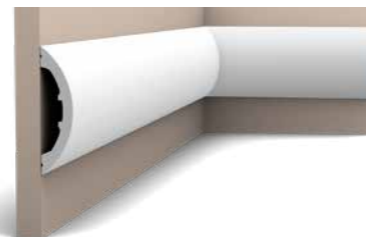

P3070 RADIUS
200 x 12,5 x 3,2 cm
Purotouch®
Designed by Ulf Moritz



P5050
200 x 20 x 1,5 cm
Purotouch®
Designed by Jacques Vergracht

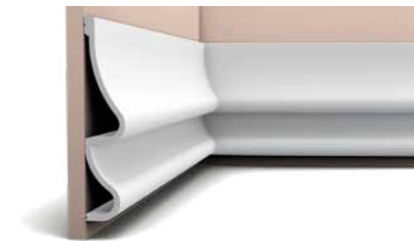

P3071 GOLF
200 x 37,2 x 7,6 cm
Purotouch®
Designed by Ulf Moritz

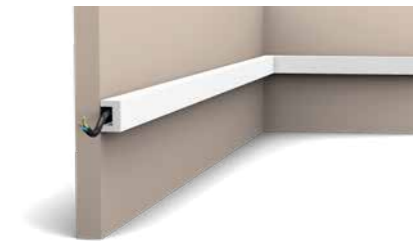

CX190 | CX190F U-PROFILE
200 x 3 x 2 cm
Duropolymer®
Designed by Orio Tonini

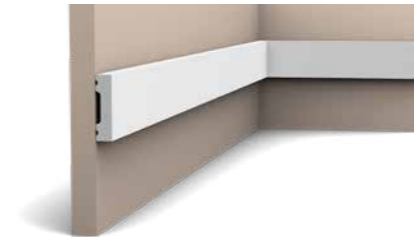

SX162 | SX162F SQUARE
200 x 4 x 1 cm
Duropolymer®

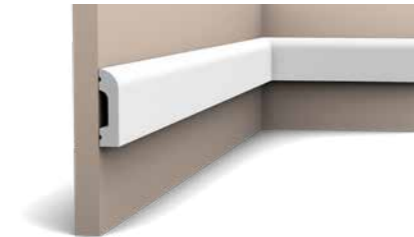

SX182 | SX182F CASCADE
200 x 5 x 1,3 cm
Duropolymer®

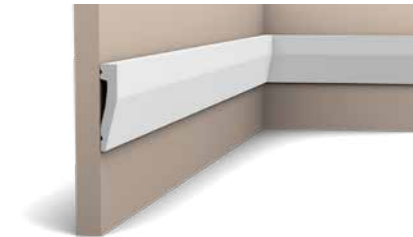

SX159
200 x 6 x 1,2 cm
Duropolymer®

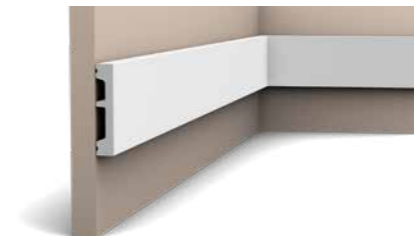

SX157 | SX157F SQUARE
200 x 6,6 x 1,3 cm
Duropolymer®

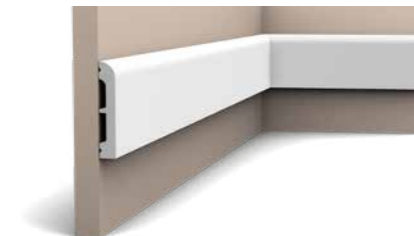

SX183 | SX183F CASCADE
200 x 7,5 x 1,3 cm
Duropolymer®

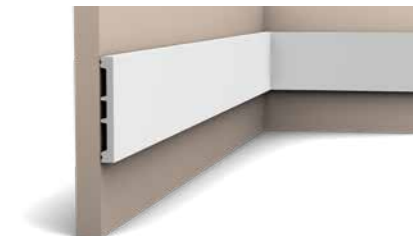

SX163 | SX163F SQUARE
200 x 10,2 x 1,3 cm
Duropolymer®

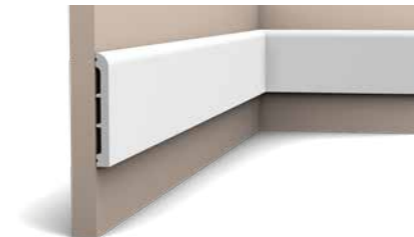

SX184 | SX184F CASCADE
200 x 11 x 1,3 cm
Duropolymer®

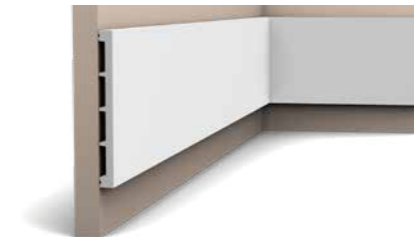

SX168 SQUARE
200 x 15,1 x 1,4 cm
Duropolymer®



Zócalos

EL ACABADO PERFECTO PARA SUELOS

Todos los zócalos están fabricados con Duropolymer®, una combinación de polímeros resistentes al agua y a los impactos que es totalmente reciclable. Los cables se pueden ocultar de forma sencilla y las versiones flexibles permiten su uso en paredes curvas para un acabado elegante. Los zócalos están preparados para ser pintados de manera fácil.



CX190 | CX190F U-PROFILE
200 x 3 x 2 cm
Duropolymer®
Designed by Orio Tonini

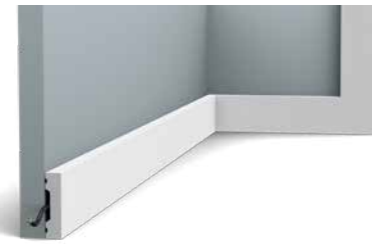

SX162 | SX162F SQUARE
200 x 4 x 1 cm
Duropolymer®

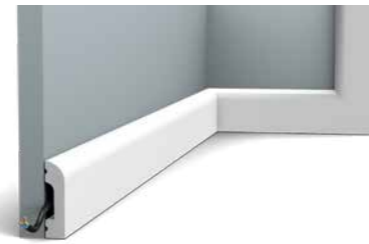

SX182 | SX182F CASCADE
200 x 5 x 1,3 cm
Duropolymer®



SX159
200 x 6 x 1,2 cm
Duropolymer®

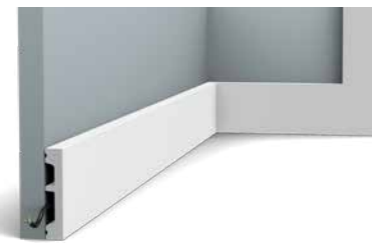

SX157 | SX157F SQUARE
200 x 6,6 x 1,3 cm
Duropolymer®



SX187 | SX187F HIGH LINE
200 x 7,5 x 1,2 cm
Duropolymer®
Designed by Pierre Daems



SX183 | SX183F CASCADE
200 x 7,5 x 1,3 cm
Duropolymer®



SX179 | SX179F DIAGONAL
200 x 9,7 x 2,9 cm
Duropolymer®
Designed by Orio Tonini



SX171 SQUARE
200 x 10 x 2,2 cm
Duropolymer®



SX163 | SX163F SQUARE
200 x 10,2 x 1,3 cm
Duropolymer®



SX105 | SX105F
200 x 10,8 x 1,3 cm
Duropolymer®



SX155 | SX155F
200 x 10,8 x 2,5 cm
Duropolymer®

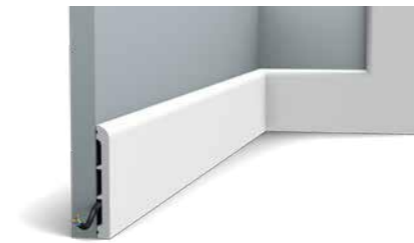

SX184 | SX184F CASCADE
200 x 11 x 1,3 cm
Duropolymer®



SX180 | SX180F HIGH LINE
200 x 12 x 1,6 cm
Duropolymer®
Designed by Pierre Daems



SX185 CASCADE
200 x 12 x 2,5 cm
Duropolymer®



SX104 | SX104F
200 x 14,8 x 1,7 cm
Duropolymer®



SX168 SQUARE
200 x 15,1 x 1,4 cm
Duropolymer®



SX181 HIGH LINE
200 x 20 x 2,2 cm
Duropolymer®
Designed by Pierre Daems



Iluminación indirecta

LOS LEDES CREAN AMBIENTE

La iluminación indirecta funciona a la perfección como luz de ambiente y para crear una sensación de mayor espacio. Ya sea orgánica o lineal, directa o indirecta, algo es seguro: la iluminación mejora la arquitectura.

Es más, la iluminación con ledes compacta garantiza una solución de bajo consumo y duradera y está garantizada de por vida.



C380 L3
200 x 5 x 5 cm
Purotouch®
Designed by Orio Tonini

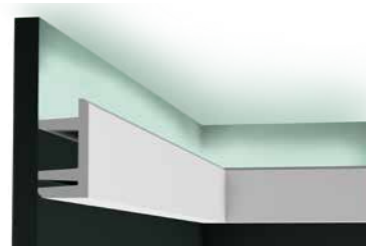
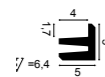

C381 L3
200 x 9,5 x 5 cm
Purotouch®
Designed by Orio Tonini

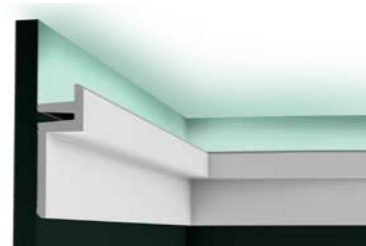
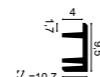

C382 L3
200 x 14 x 5 cm
Purotouch®
Designed by Orio Tonini

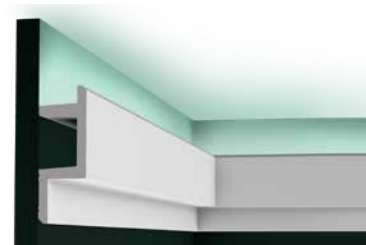

C383 L3
200 x 14 x 5 cm
Purotouch®
Designed by Orio Tonini

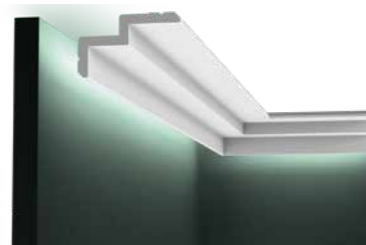
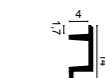

C390 STEPS
200 x 6 x 10 cm
Purotouch®
Designed by Orio Tonini

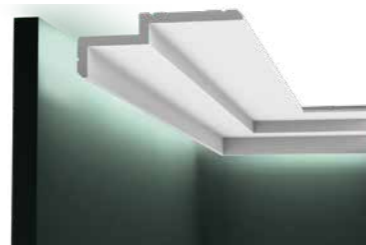
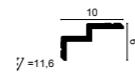

C391 STEPS
200 x 6 x 16 cm
Purotouch®
Designed by Orio Tonini



C394 STEPS
200 x 9,5 x 3,1 cm
Purotouch®
Designed by Orio Tonini



C395 STEPS
200 x 15,5 x 3,1 cm
Purotouch®
Designed by Orio Tonini

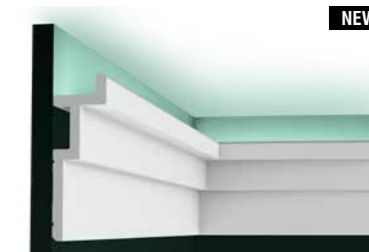

C396 STEPS
200 x 18,5 x 6,1 cm
Purotouch®
Designed by Orio Tonini

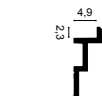

C361 STRIPE
200 x 5 x 5 cm
Purotouch®
Designed by Pierre Daems

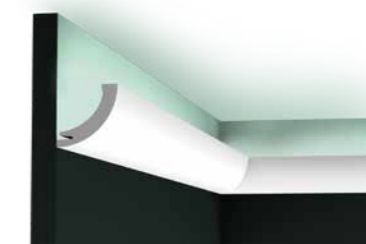

C362 CURVE
200 x 5 x 5 cm
Purotouch®
Designed by Pierre Daems

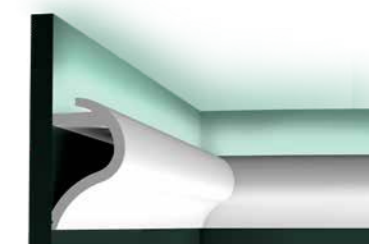

C364 WAVE
200 x 14 x 8 cm
Purotouch®
Designed by Pierre Daems

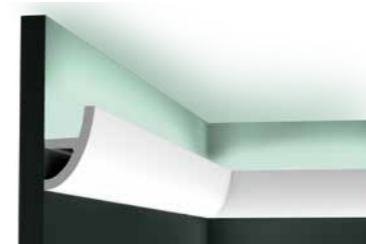
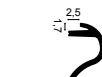

C373 | C373F ANTONIO
200 x 8 x 5 cm
Purotouch®
Designed by Ulf Moritz

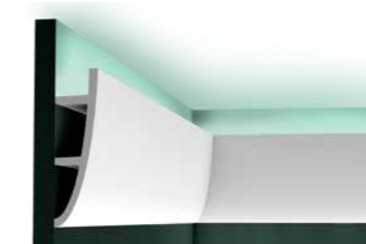

C374 | C374F ANTONIO
200 x 18 x 5 cm
Purotouch®
Designed by Ulf Moritz



C991
200 x 11 x 14 cm
Purotouch®
Designed by Ulf Moritz

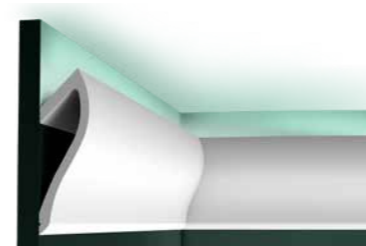
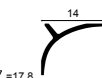

C371 SHADE
200 x 18,5 x 5,8 cm
Purotouch®
Designed by Ulf Moritz

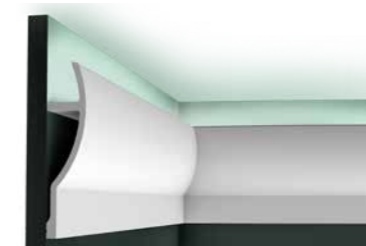

C372 FLUXUS
200 x 28 x 7 cm
Purotouch®
Designed by Ulf Moritz

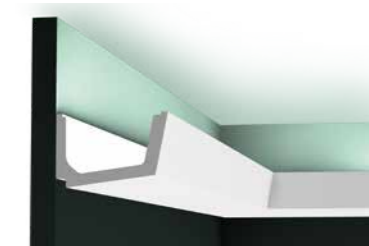

C357 STRAIGHT
200 x 7,1 x 11 cm
Purotouch®
Designed by Jacques Vergracht

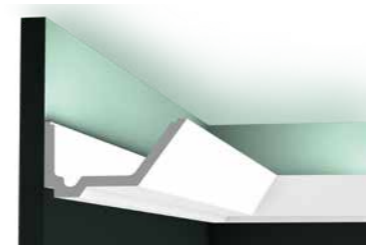
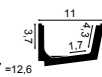

C358 RAIL
200 x 7,3 x 14 cm
Purotouch®
Designed by Jacques Vergracht

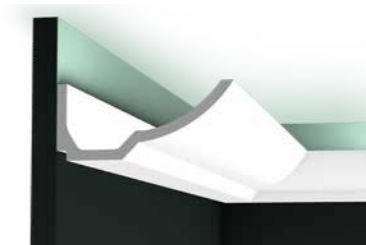

C351 BOAT
200 x 7,4 x 17,3 cm
Purotouch®
Designed by Jacques Vergracht

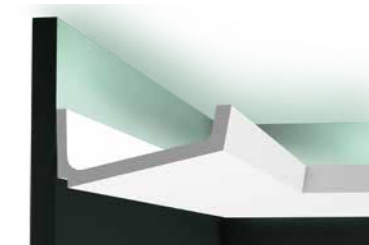

C352 FLAT
200 x 7,6 x 17 cm
Purotouch®
Designed by Jacques Vergracht

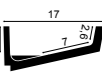



NEW

CX190 | CX190F U-PROFILE

200 x 2 x 3 cm
Duropolymer®
Designed by Orio Tonini



NEW

CX189 | CX189F

200 x 2,7 x 2,7 cm
Duropolymer®
Designed by Orio Tonini

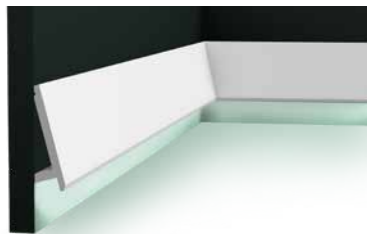

**SX179 | SX179F
DIAGONAL**

200 x 9,7 x 2,9 cm
Duropolymer®
Designed by Orio Tonini

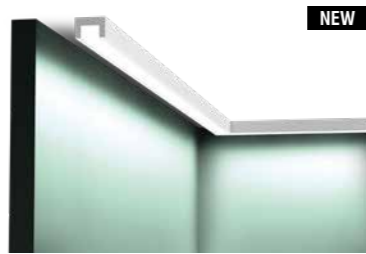

NEW

CX190 | CX190F U-PROFILE

200 x 2 x 3 cm
Duropolymer®
Designed by Orio Tonini



NEW

CX188 | CX188F

200 x 3,4 x 3 cm
Duropolymer®
Designed by Orio Tonini

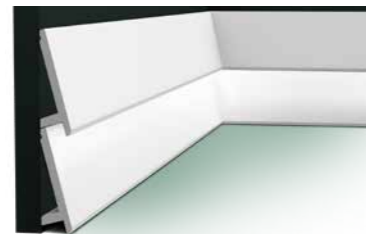

**2x SX179 | SX179F
DIAGONAL**

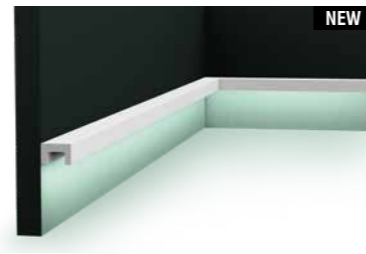

NEW

CX190 | CX190F U-PROFILE

200 x 2 x 3 cm
Duropolymer®
Designed by Orio Tonini

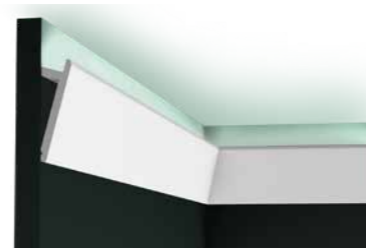

**SX179 | SX179F
DIAGONAL**

200 x 9,7 x 2,9 cm
Duropolymer®
Designed by Orio Tonini

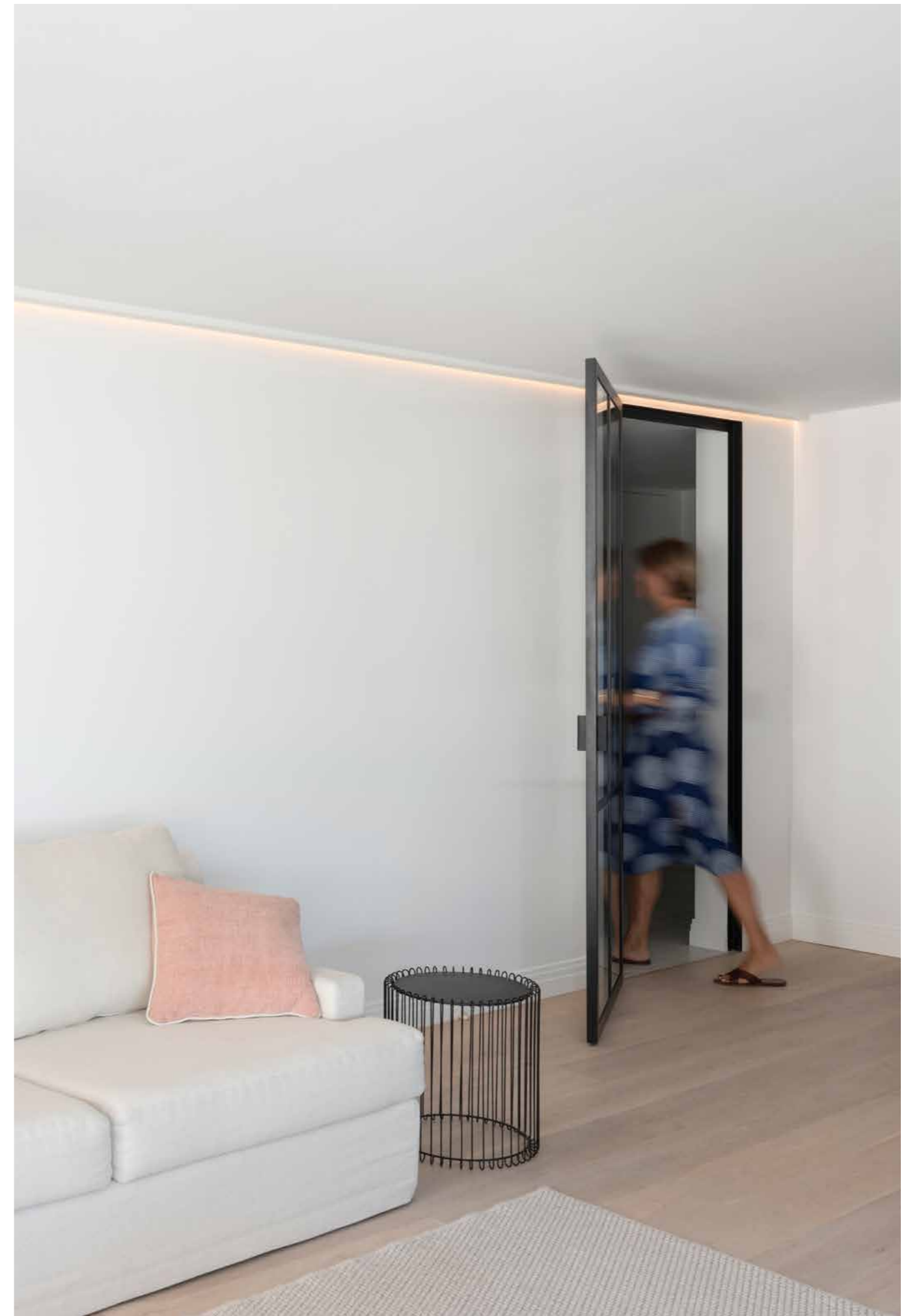

25 perfiles en una fila

Iluminación indirecta que se puede utilizar como luz de ambiente, para crear sensación de espacio o como foco de atracción. Estos elegantes accesorios son ligeros, fáciles de instalar y resistentes a los impactos. También son compatibles con los perfiles de ledes estándar. Puedes pintarlos para combinarlos con la pared o añadir un toque de color. Las posibilidades son infinitas.



ILUMINACIÓN DE DISEÑO COMPACTO

- Ligera y resistente a los impactos
- Económica
- Fácil integración de los ledes cuando se combina con una tira o perfil de aluminio
- Además de funcionar como perfiles para la iluminación indirecta, algunos de estos son también apropiados para su uso en otras aplicaciones, como los zócalos (SX179, SX190), pero también para paneles de pared, cornisas o incluso como iluminación directa (SX190).

Orgánica

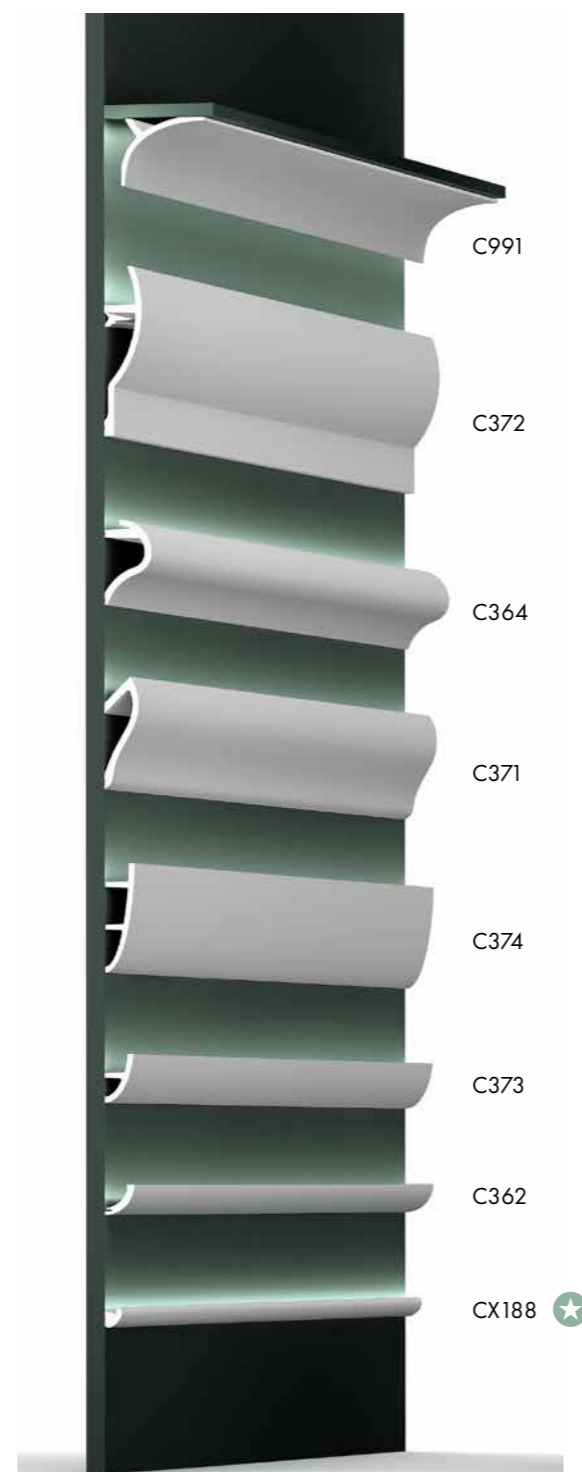

Lineal

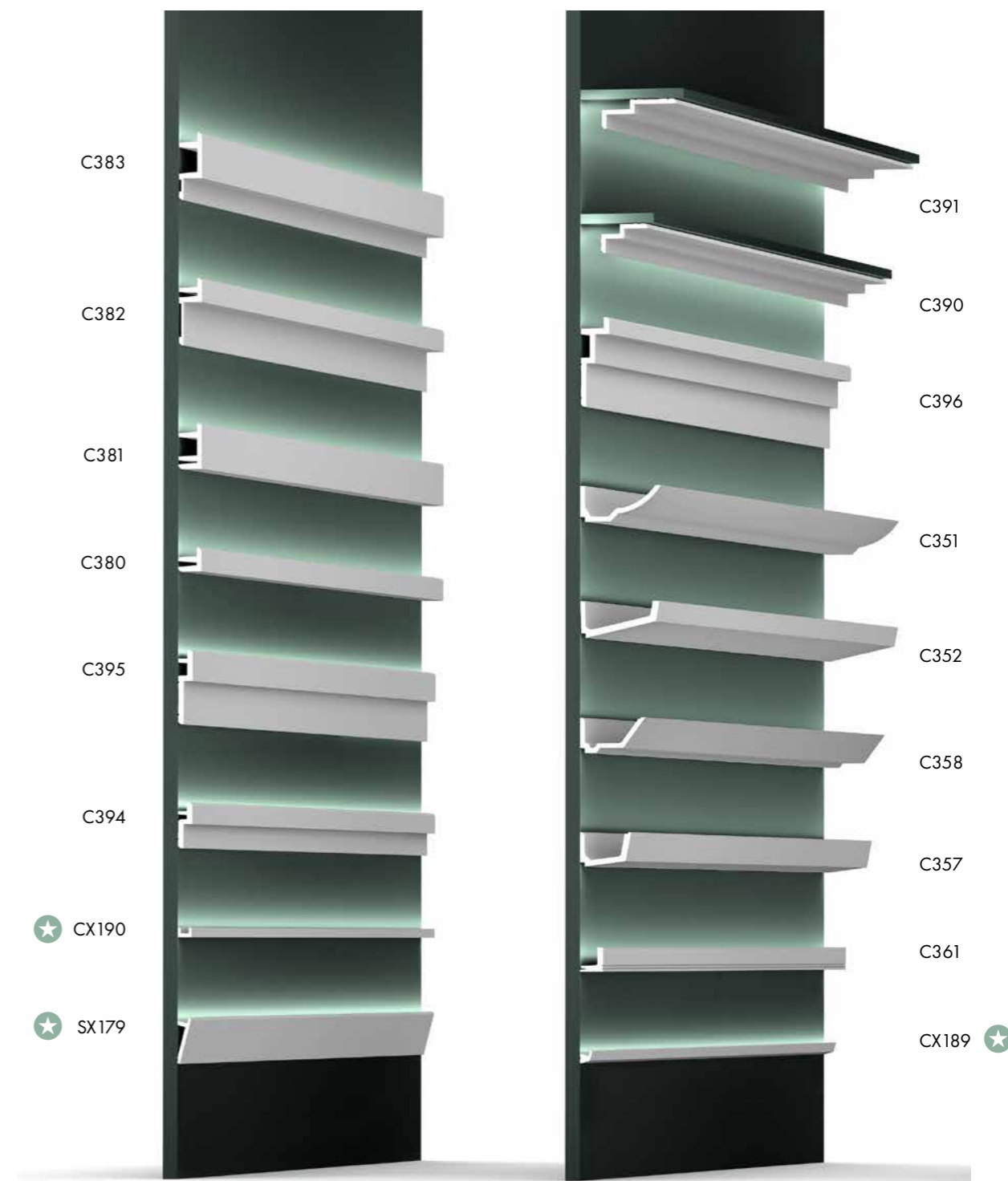



Elementos decorativos

UN TOQUE CREATIVO

Transforma las paredes desnudas en llamativas fachadas en un instante. Sigue a tu imaginación. ¿Líneas limpias y sobrias o algo que llame la atención? El potencial ilimitado de este panel en 3D hace que todas las habitaciones sean únicas.



W100 ROMBUS
25,8 x 15 x 2,9 cm
Purotouch®

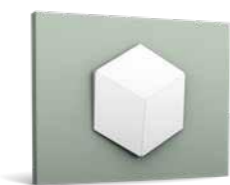

W105 ROMBUS
30 x 34,6 x 3 cm
Purotouch®

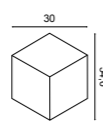

W101 TRAPEZIUM
34,5 x 15 x 2,9 cm
Purotouch®

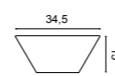

W102 CUBI
33,3 x 33,3 x 2,5 cm
Purotouch®

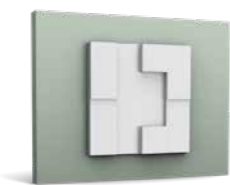
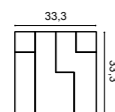

W103 CUBI
33,3 x 33,3 x 2,5 cm
Purotouch®

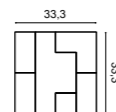

W104 KILT
45 x 45 x 3,6 cm
Purotouch®
Designed by Orio Tonini

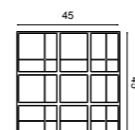

NEW

W106 ENVELOP
33,3 x 33,3 x 2,9 cm
Purotouch®
Designed by Orio Tonini

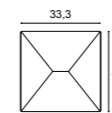

NEW

W107 CIRCLE
33,3 x 33,3 x 2,9 cm
Purotouch®
Designed by Orio Tonini

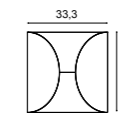

NEW

W108 ZIGZAG
200 x 25 x 1,8 cm
Purotouch®
Designed by Orio Tonini

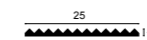

NEW

W108 ZIGZAG + 2x CX190



El acabado perfecto

INSTALADO EN UN MOMENTO

Garantía completa sólo si se utiliza DecoFix®

1 PREPARACIÓN Y CONTROL

Ambiente



Condiciones de almacenamiento y de instalación:
Colocar molduras y adhesivos en el lugar 24 horas antes de la aplicación.

Superficie

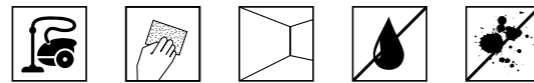

Libre de polvo
Superficie lisa y limpia
Paredes y techos lisos
Seco
Sin grasa

2 USO DEL PEGAMENTO DECOFIX® APROPIADO

Interior

Superficies porosas y secas



Exterior

superficies no porosas, ambientes húmedos



Adherencia techos/paredes



DecoFix Pro

Fuerte, cola acrílica con base de agua

FDP500 310ml | 7 > 8m
FDP600 4200ml | 65 > 110m



DecoFix Hydro/Power

Adhesivo MS polímero extra fuerte

FDP700 290ml | 7 > 8m



Uniones de los perfiles



DecoFix Extra

Adhesivo a base de poliuretano

FX200 310ml | min. 80m
FX210 tube 80ml | min. 20m

Para Durofoam®: utilice DecoFix Pro para las uniones entre piezas

3 INSTALACIÓN Y GUÍA



Videos y manuales de instalación
Calculadora de adhesivos Decofix

Escanea el código QR o visita:
www.oracdecor.com > Instalación

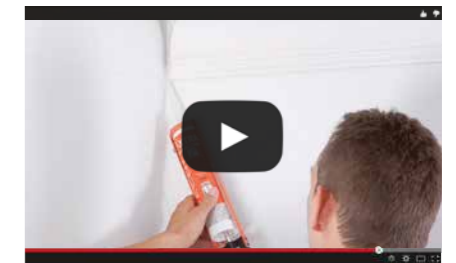

4 HERRAMIENTAS Y ACCESORIOS



FDP100



FB15

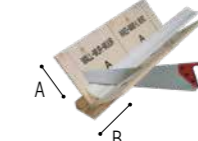

FB300

A: 29,7 cm
B: 29,1 cm



FB13

A: 12,5 cm
B: 15,5 cm

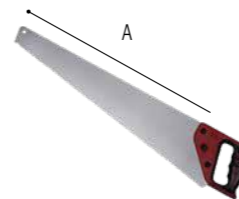

FB14

A: 60 cm



FB10

A: 27,5 cm B: 22 cm

SPECIAL THANKS!

Rietveld Projects — www.rietveldprojects.be
Naudts Patrick (Belex)
HQ Samsonite — www.pinkeye.be (Design studio)
Manuel Espejo — www.manuelespejo.es
Raul Martins — www.raulmartins.com
Atelier DAAA — www.atelierdaaa.com (Photographer: Bertrand Fompeyrine)

Marisa, Anastasia, Zariza Art, Maister, Orio, Bjorn, Johan, Pascal, Benjamin,
Nico, Alexandra, Verne, Gazeuse, Zoomzone, Stefaan Temmerman,
Brian Hallett, Nacho Uribesalazar, CASA DECOR Madrid

All rights reserved. ©2018, ORAC nv

Guarantee terms and conditions apply if provided installation instructions have been followed to the letter. Fire retardant standards. In many interiors and projects strict fire regulations are imposed. Therefore, ORAC has implemented a number of solutions depending on the country and its regulations. Please contact us for more information.

The information in this catalogue is without engagement. Changes and discrepancies in sizes or/and shapes against those stated in the catalogue can occur. This catalogue and the design embodied within are protected by copyright law and international treaties. Unauthorized reproduction of the catalogue, any portion of it or the reproduction of the designs embodied therein may result in severe civil and criminal penalties and will be prosecuted to the maximum. Further legal information can be found on: www.oracdecor.com.

ORAC
D E C O R

Registered ctm
design N°

C351/000257464-0003
C352/000257464-0004
C353/000257464-0005
C354/000257464-0006
C355/000257464-0007
C356/000257464-0008
C361/1890526-0001
C362/1890526-0002
C364/1890526-0004
C371/2088880-0002
C372/2088880-0003
C373/002524769-0005
C374/002524769-0006
C380/003242569-0001
C381/003242569-0002

C382/003242569-0003
C383/003242569-0004
C390/003242569-0005
C391/003242569-0006
C392/003242569-0007
C393/003242569-0008
C990/000995576-0002
C991/002524769-0007
G70/002158089-0001
G71/002158089-0002
G72/002158089-0003
G75/002524769-0009
G76/002524769-0010
G77/002524769-0011
G78/002524769-0012

P3070/2088880-0004
P3071/2088880-0005
P5050/000257464-0001
P5051/000257464-0002
P9900/000995576-0004
SX168/002341727-0004
SX171/002920140-0001
SX179/003242569-0015
SX180/003242569-0016
SX181/003242569-0017
W100/003356278-0001
W101/003356278-0002
W102/003356278-0003
W103/003356278-0004
W104/003356278-0005

W105/004097780-0001
C394/005329026-001
C395/005329026-002
C396/005329026-003
CX188/005329026-004
CX189/005329026-005
CX190/005329026-006
SX187/005329026-007
W106/005329026-008
W107/005329026-009
W108/005329026-010
SX182/004097780-0002
SX183/004097780-0003
SX184/004097780-0004
SX185/004097780-0005

concept & layout by maister.be



ORAC HEADQUARTERS
NV ORAC SA
Biekorfstraat 32
8400 Ostend, BELGIUM
T +32 (0)59 80 32 52
info@oracdecor.com

ORAC NEDERLAND
T 0800-022 2125
nederland@oracdecor.com

ORAC FRANCE
T 0800-900 358
france@oracdecor.com

ORAC DEUTSCHLAND
T 0800-181 3694
deutschland@oracdecor.com

ORAC (UK) LTD
City Business Centre
Brighton Road, Unit 8
Horsham RH13 5BB - UK
T +44 1403 240 102
uk@oracdecor.com

ORAC SLOVAKIA S.R.O.
Kpt. Nalepku 6
08271 Lipany - SK
T +421 (0)514-891 581
slovakia@oracdecor.com

ORAC SPAIN
C/ Roger de Llúria 67-69 Pral 2º
08009 Barcelona - ESPAÑA
T 900 99 32 89
spain@oracdecor.com

ORAC RUSSIA
249020, Россия, Калуж ская область
Боровский район,
инду стральный парк Ворсино
ООО «Орак»
info@oracdecor.ru

X EXPERTOS EN PARQUET®